

ERSATZTEILLISTE

STATIONÄRER MOTOR

ZW 1103

E r s a t z t e i l l i s t e

Stationärer Motor ZW 1103

Ausgabe 1984

Herausgegeben:

VEB Barkas-Werke
Abt. Kundendienst

Änderungen vorbehalten
Abbildungen unverbindlich

VEB Barkas-Werke
Stambetrieb des IFA-Kombinat
Personenkraftwagen
9040 Karl-Marx-Stadt
Karl-Winter-Straße 107

Bestandteil des Zentralen Artikelkataloges
der Volkswirtschaft der DDR

Diese Ersatzteilliste wurde von der Abteilung Kundendienst des VEB Barkas-Werke Karl-Marx-Stadt, Stammbetrieb des IFA-Kombinat Personenkraftwagen, in Zusammenarbeit mit den Zulieferbetrieben erarbeitet.

Der VEB Barkas-Werke, Stammbetrieb des IFA-Kombinat Personenkraftwagen, behält sich technische und aus Gründen der Fabrikation bedingte Änderungen in der Serienfertigung jederzeit vor.

Ansprüche, gleich welcher Art, können aus dieser Ersatzteilliste nicht hergeleitet werden.

Alle Rechte vorbehalten

Redaktionsschluß: 30. 06. 1984

VEB Barkas-Werke
Stammbetrieb des IFA-Kombinat
Personenkraftwagen
- Abt. Kundendienst -

Inhaltsverzeichnis

	Seite
Vorwort zur Ersatzteilliste	2
Ersatzteilbestellung	4
Handhabung der Ersatzteilliste	5
Ersatzmotoren, kompl.	6
Kurbelgehäuse	8
Zylinder	10
Kurbelwelle	12
Zündanlage	16
Starter	20
Regler	22
Vergaser	28
Motoraufhängung	34
Kupplung	34

Ersatzteilbestellung

Ersatzteilbestellungen sind durch die Vertrags- bzw. Betriebswerkstätten an folgende Anschrift zu richten:

VEB Maschinenbauhandel Leipzig
- Fachabteilung Brandschutz -
7026 S t a h m e l n Fernruf:
Hauptstraße Nr. 9 Leipzig 59 17 50

Bei der Bestellung von Ersatzteilen ist stets anzugeben:

- Benennung
- Sach-Nr.
- Bestellmenge

Bestell

- Versandart
- genauer Versandort mit Bestimmungsbahnhof
- Bankverbindung

Bestell-Beispiel:

<u>Benennung</u>	<u>Stück</u>	<u>Sach-Nr.</u>	<u>ZAK-Nr.</u>
Kurbelwelle vollst.	1	04 50313 117	135 29 36 207 007004
Zylinderschraube BM 6x25 TGL 0-84-5,8 gal Zn c	10	99 00928 570	135 71 31 073 205626

(Für den Bezug von TGL- bzw. Normteilen sind die territorialen Betriebe des VEB Maschinenbauhandels zuständig.)

Ersatzteilbestellung für Auslandskunden (Export)

Für die Belieferung mit Ersatzteilen für Auslandskunden sind die Hersteller der Aggregate, in denen unsere Motoren eingebaut werden, verantwortlich.

Handhabung der Ersatzteilliste

- Spalte 1: Such-Nr. des Ersatzteiles auf der Bildtafel
Spalte 2: Benennung des Ersatzteiles mit teilweise besonderen Hinweisen zur Spezifikation des Ersatzteiles
Spalte 3: Sach-Nr. des Ersatzteiles
Spalte 4: ZAK-Nr. des Ersatzteiles; dient gleichzeitig in Verbindung mit der in Spalte 3 enthaltenen Sach-Nr. als Bestell-Nr.
Spalte 5: Stückzahl
Spalte 6: Bemerkungen zum Ersatzteil

Zeichenerklärung in Spalte 6:

- * \neq Bauteil wird nicht als Ersatzteil geliefert
- V \neq Bauteil wird als Verschleißteil geführt
- R \neq Bauteil wird regeneriert oder bei der Regenerierung verwendet
- o \neq Bauteil des VEB Fahrzeugelektrik Thalheim

Hinweise zum Änderungsdienst des Herstellers

Der Änderungsdienst wird nur für vertraglich gebundene Partner durchgeführt.

Der Änderungsdienst erfolgt über die Informationsblätter "Stationäre Motoren".

Nur eine ordnungsgemäße Führung der Ersatzteilliste garantiert für richtige Ersatzteillieferung, deshalb sind vom Herstellerwerk über den Änderungsdienst bekanntgegebene Veränderungen unbedingt in die Unterlagen einzuarbeiten.

Eine Korrektur der Ersatzteilliste kann nur bei einer Neuauflage erfolgen.



Bild Nr.	Benennung	Bestell-Nummer		Stück- zahl	Bemerk.
		Sach-Nr.	ZAK-Nr.		
1	2	3	4	5	6
	<u>Ersatzmotoren</u>				
	<u>Motor, vollst. ZW 1103/101.1</u> ohne Kupplung nur Schwunzscheibe-Flansch	04 50001 014	135 23 62 207 000304		
	<u>Motor, vollst. ZW 1103/104.1</u> Mit Kupplung und Schleifring	04 50004 017	135 23 62 207 001104		



Bild Nr.	Benennung	Bestell-Nummer		Stück- zahl	Bemerk.
		Sach-Nr.	ZAK-Nr.		
1	2	3	4	5	6
	<u>Kurbelgehäuse</u>				
1	Sechskantschraube M 8x90 TGL 0-931-10,9 gal Zn c	99 01167 596	135 71 11 204 183577	2	
2	Stiftschraube BM 10x35 TGL 0-835-8,8 gal Zn c	99 00741 577	135 71 71 207 113704	1	
3	Stiftschraube BM 10x30 TGL 0-835-8,8 gal Zn c	99 01193 196	135 71 71 207 113691	5	
4	Federring B 10 TGL 7403 gal Zn c	99 00811 220	135 73 42002 023098	6	
5	Sechskantmutter M 10 TGL 0-934-10 gal Zn c	99 00955 130	135 72 11 205 083066	6	
6	Sechskantschraube M 10x90 TGL 0-931-8,8gal Zn c	99 00918 608	135 71 11204 173678	4	
7	Federscheibe 10 TGL 0-137 gal Zn c	99 00957 060	135 73 43 005 013092	4	
8	Kurbelgehäuse vollst.	04 50200 117	135 29 36 207 000304	1	
9	Steckerbstift 4x10 TGL 0-1474	99 00091 528	135 74 33 000 080455	1	
10	Sechskantschraube M 8x55 TGL 0-931-8,8 gal Zn c	99 01167 602	135 71 11 204 173467	4	
11	Federscheibe 8 TGL 0-137 gal Zn c	99 00957 052	135 73 43 005 013084	4	
12	Zylinderstift 8 m 6x20 TGL 0-7	99 01083 777	135 74 31 005 020268	2	
13	Sechskantschraube f. seiti. Flansch M 14x35 TGL 0-933-8,8 gal Zn c	99 01195 663	135 71 11 300 243410	8	
14	Federscheibe 14 TGL 0-137 gal Zn c	99 00957 124	135 73 43 005 013113	8	
15	Dichtring A 8x11,5 TGL 0-7603-A1	99 00108 072	135 79 40 002 501117	2	V
16	Ablaßhahn M 14x1,5 Keg. TGL 9600	99 00724 045	135 54 21 305 061000	2	

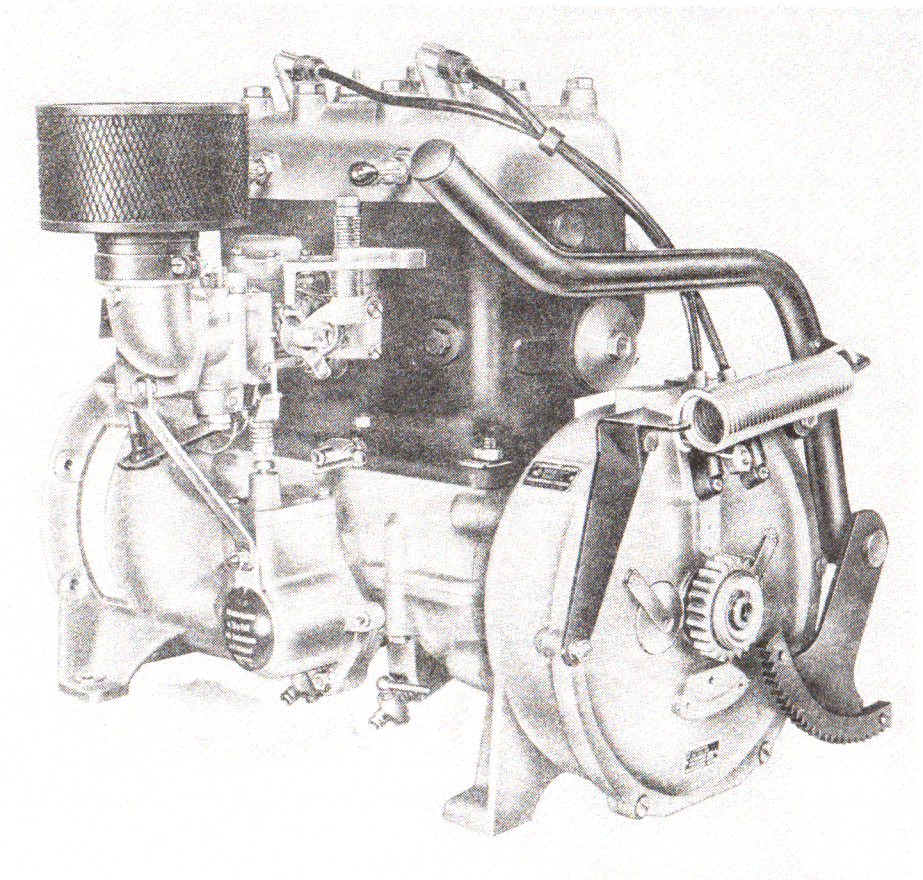

10

Bild Nr.	Benennung	Bestell-Nummer		Stückzahl	Bemerk.
		Sach-Nr.	ZAK-Nr.		
1	2	3	4	5	6
<u>Zylinder</u>					
1	Sechskantmutter M 8 TGL 0-934-10 gal Zn c	99 00955 122	135 72 11 205 083058	8	
2	Federring B 8 TGL 7403 gal Zn c	99 00811 735	135 73 42 002 023071	6	
3	Stiftschraube BM 8x20 TGL 0-939-8,8 gal Zn c	99 00785 282	135 71 71 207 393507	4	
4	Flanschdichtung zum Wassereinlaß	04 50259 005	146 72 21 412 100520	1	V
5	Sechskantschraube M 12x1,5x100 TGL 0-960-10,9 gal Zn c	99 01032 173	135 71 11 204 353142	8	
6	Scheibe 13 TGL 0-125-St gal Zn c	99 00954 056	135 73 11 003 013113	6	
7	Zylinderkopf	04 50254 105	135 29 36 207 004604	1	
8	Zischhahn B - TGL 9599	99 01206 016	135 54 21 305 029000	2	
9	Dichtring C 14x18 TGL 0-7603-St/AP	99 00875 440	134 29 99 204 401167	2	V
10	Ausgleichscheibe (nach Bedarf)	04 49256 004	135 29 34 201 875004	1	
11	Zylinderkopfdichtung	04 50255 001	146 72 21 447 502881	1	V
12	Federscheibe 8 TGL 0-137 gal Zn c	99 00957 052	135 73 43 005 013084	2	
13	Ablaßhahn M 14x1,5 Keg. TGL 9600	99 00724 045	135 54 21 305 061000	1	
14	Dichtring A 16x20 TGL 0-7603-A1	99 00108 351	135 79 40 002 502013	4	V
15	Verschlußschraube M 16x1,5 TGL 0-7604-5,8 gal Zn c	99 00951 047	135 71 94 003 063049	4	
16	Zylinderblock mit Verschl.-Schrauben u. Dichtringen	04 50251 102	135 29 36 207 003804	1	
17	Dichtungsring	04 50257 003		2	V
18	Verschlußplatte	04 50256 002	135 29 36 207 005404	2	
19	Dichtring A 10x14 TGL 0-7603-Vf	99 00109 610	155 84 31 511 002094	2	V
20	Sechskantschraube M 10x25 TGL 0-933-8,8 gal Zn c	99 00941 496	135 71 11 204 243955	2	
21	Stiftschraube f. Auspuff BM 10x25 TGL 0-939-8,8 gal Zn c	99 00785 305	135 71 71 207 393726	2	
22	Stiftschraube f. Auspuff BM 10x65 TGL 0-939-8,8 gal Zn c	99 00785 555	135 71 71 207 393806	2	
23	Sechskantmutter M 10 TGL 0-934-10 gal Zn c	99 00955 130	135 72 11 205 083066	4	
24	Dichtung f. Auspuff	04 49605 001	146 72 21 906 402258	2	V
25	Dichtung z. Wasserauslaß	04 50262 000	146 72 21 412 100751	1	V
26	Stiftschraube BM 8x20 TGL 0-835-8,8 gal Zn c	99 00741 536	135 71 71 207 113501	4	
27	Zylinderdichtung	04 50253 008		1	V

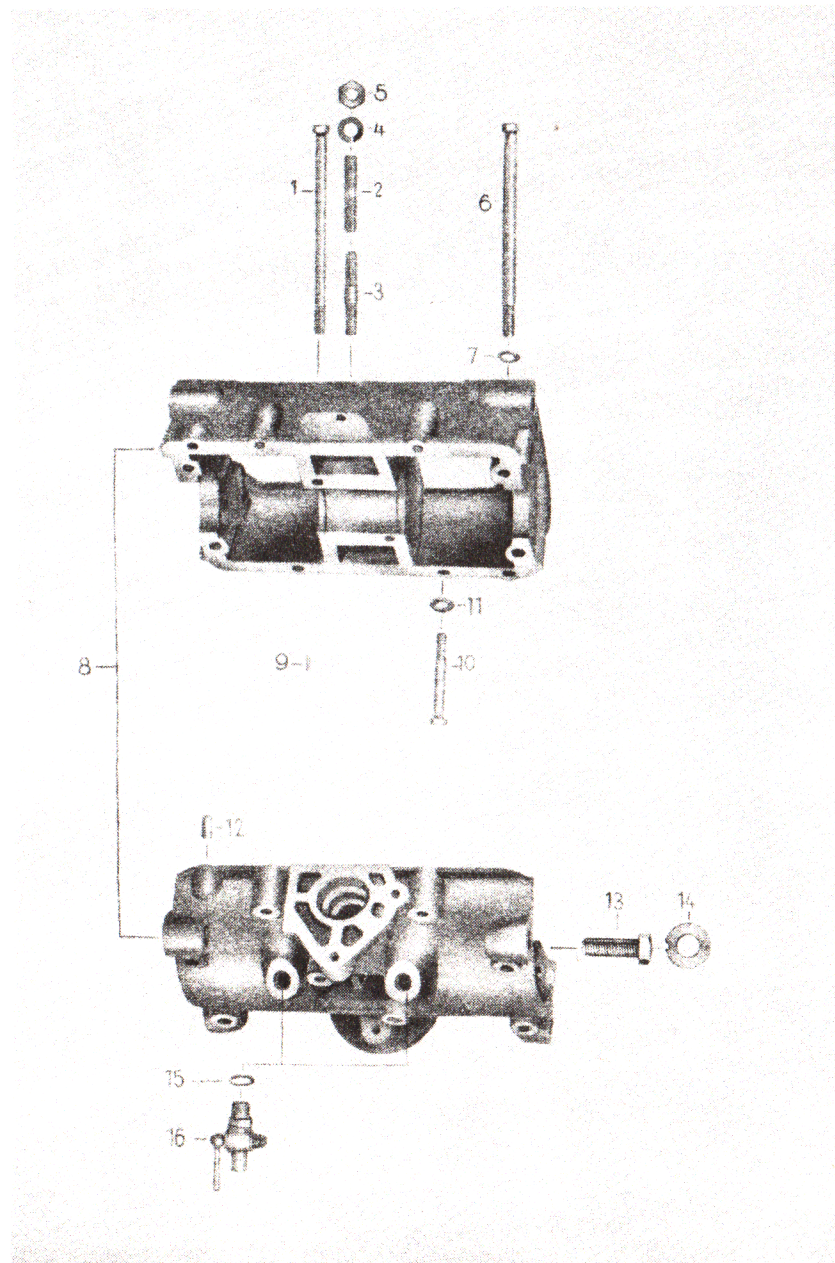
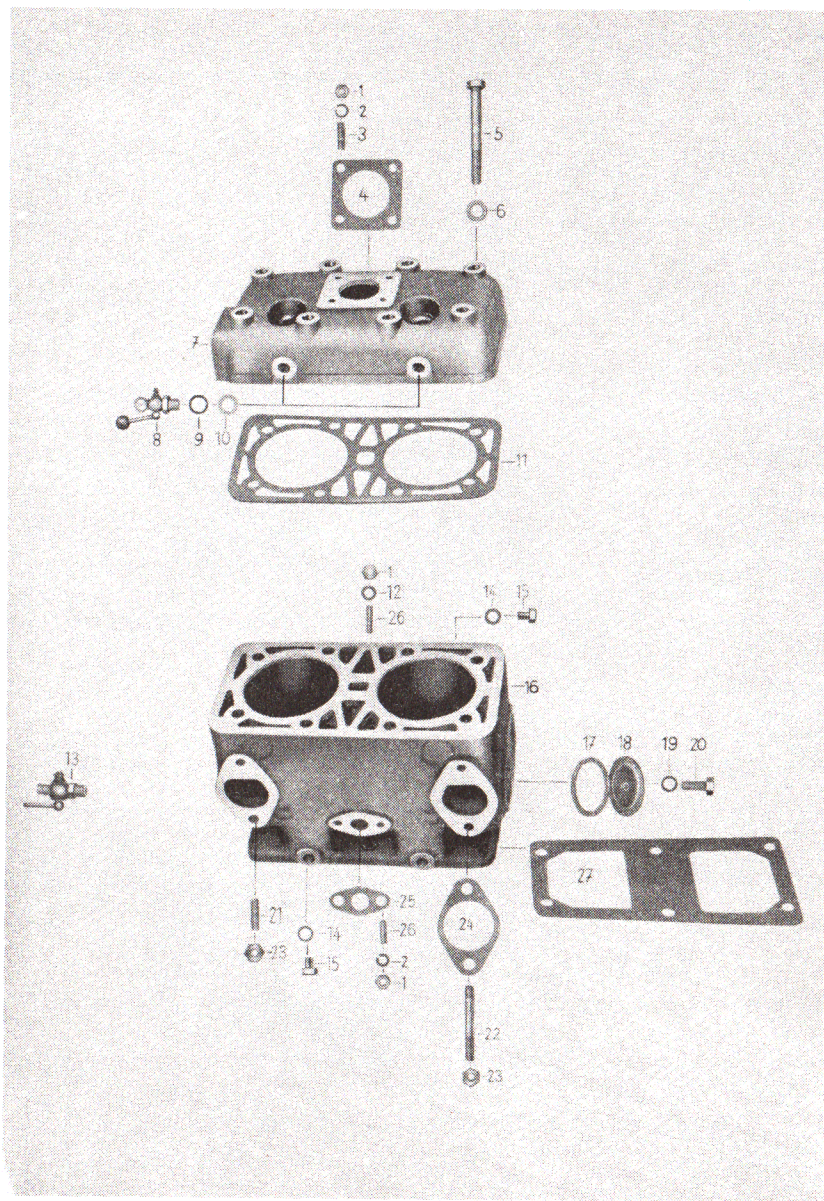
III 27 24 Kv 431/81

11



Bild Nr.	Benennung	Bestell-Nummer		Stückzahl	Bemerk.
		Sach-Nr.	ZAK-Nr.		
1	2	3	4	5	6
	<u>Kurbelwelle</u>				
1	Kolben f. Zylinder \varnothing 96,00 (Serie)	91 14000 077	135 79 83 206 460798	1	V
-	1. Ausschliff f. Zylinder \varnothing 96,25	91 14000 085	135 79 83 206 461088	1	
-	2. Ausschliff f. Zylinder \varnothing 96,50	91 14000 093	135 79 83 206 461990	1	
-	3. Ausschliff f. Zylinder \varnothing 96,75	91 14000 103	135 79 83 206 463790	1	
-	4. Ausschliff f. Zylinder \varnothing 97,00	91 14000 116	135 79 83 206 464590	1	
1	Kolben f. Zylinder \varnothing 96,00 (Serie)	91 14000 124	135 79 83 206 470990	1	V
-	1. Ausschliff f. Zylinder \varnothing 96,25	91 14000 130	135 79 83 206 471790	1	
-	2. Ausschliff f. Zylinder \varnothing 96,50	91 14000 140	135 79 83 206 472590	1	
-	3. Ausschliff f. Zylinder \varnothing 96,75	91 14000 157	135 79 83 206 473390	1	
-	4. Ausschliff f. Zylinder \varnothing 97,00	91 14000 165	135 79 83 206 474190	1	
2	Rechteckring (Serie) BS 1 96,0/88,4x3 f-FS	10 30419 006	135 79 20 103 051710	6	V
-	1. Ausschliff BS 1 96,25/89,65x3 f-FS	10 30420 001	135 79 20 204 053510	6	
-	2. Ausschliff BS 1 96,5/88,9x3 f-FS	10 30421 002	135 79 20 204 311110	6	
-	3. Ausschliff BS 1 96,75/89,15x3 f-FS	10 31302 003	135 79 20 204 313310	6	
-	4. Ausschliff BS 1 97,0/89,4x3 f-FS	10 30423 004	135 79 20 204 314610	6	
3	Kolbenbolzen \varnothing 10x11x85,0	15 10826 224	135 79 33 101 020735	2	
4	Sicherungsring 16 TGL 0-472	99 00033 053	135 73 44 008 030095	4	
5	Pleuelbuchse	04 50309 008	135 79 36 207 006204	2	
6	Kurbelwelle vollst.	04 50313 117	135 79 36 207 007004	1	R
7	Sicherungsring 20 TGL 0-471	99 00025 100	135 73 44 003 010190	2	
8	Sechskantnutter	04 50342 105		2	
9	Druckscheibe	04 50341 008		2	
10	Scheibenfeder 5x6,5 TGL 9499	99 00139 070	135 73 62 003 170100	1	
11	Scheibenfeder 7x3,7 TGL 9499	99 00139 005	135 73 62 003 170012	1	
12	Scheibenfeder 6x9 TGL 9499	99 00139 118	135 73 62 003 170143	2	
13	Wellensichtring \varnothing 30x52x7 TGL 16454-09 1,018	99 01060 906	146 44 21 566 052200	1	V
14	Sicherungsring 52 TGL 0-472	99 00033 053	135 73 44 008 030335	1	



Bild Nr.	Benennung	Bestellnummer		Stückzahl	Bemerk.
		Werk Nr.	ZAK Nr.		
1	2	3	4	5	6
15	Anlaufring	04 50329 102	135 29 36 207 194604	1	
16	Dichtung f. Lagerflansch	04 50343 001	155 89 39 024 101041	2	V
17	Dichtring vollst.	04 50336 107	135 29 36 207 135404	1	V
18	Ausgleichscheibe (nach Bedarf)	04 50340 103	135 29 36 207 196204	3	
19	Federscheibe 6 TGL 0-137 gal Zn c	99 00157 036	135 73 43 005 013076	12	
20	Zylinderschraube BM 6x6 TGL 0-84-0,8 gal Zn c	99 00100 810	135 71 31 205 073570	12	
21	Scheibe (nach Bedarf)	04 50332 007	135 29 36 207 436204	1	
-	Scheibe (nach Bedarf)	04 50333 008	135 29 36 207 437004	1	
-	Scheibe (nach Bedarf)	04 50334 000	135 29 36 207 439304	1	
22	Spannscheibe	04 50335 001		1	
23	Anlagering	04 50326 108	135 29 36 207 193304	1	
24	Paßscheibe (nach Bedarf) 30x0,2 TGL 10404-St	99 00716 326	135 73 21 009 030212	1	
-	Paßscheibe (nach Bedarf) 30x0,5 TGL 10401-St	99 00716 334	135 73 21 009 030220	1	
25	Rillenkugellager 6206 Cf TGL 2932	99 00111 553	135 61 11 309 028120	1	
26	Laufbuchse	04 50325 104	135 29 36 207 191104	1	
27	Wellendichtring D 40x56x10 TGL 16454-WS 1.016	99 01060 914	146 44 21 566 056500	1	V
28	Distanzbuchse	04 50322 101	135 29 36 207 008904	1	
29	Sicherungsring	04 50323 102		1	
30	Gewindekappe	04 50324 007	135 29 36 207 190304	1	

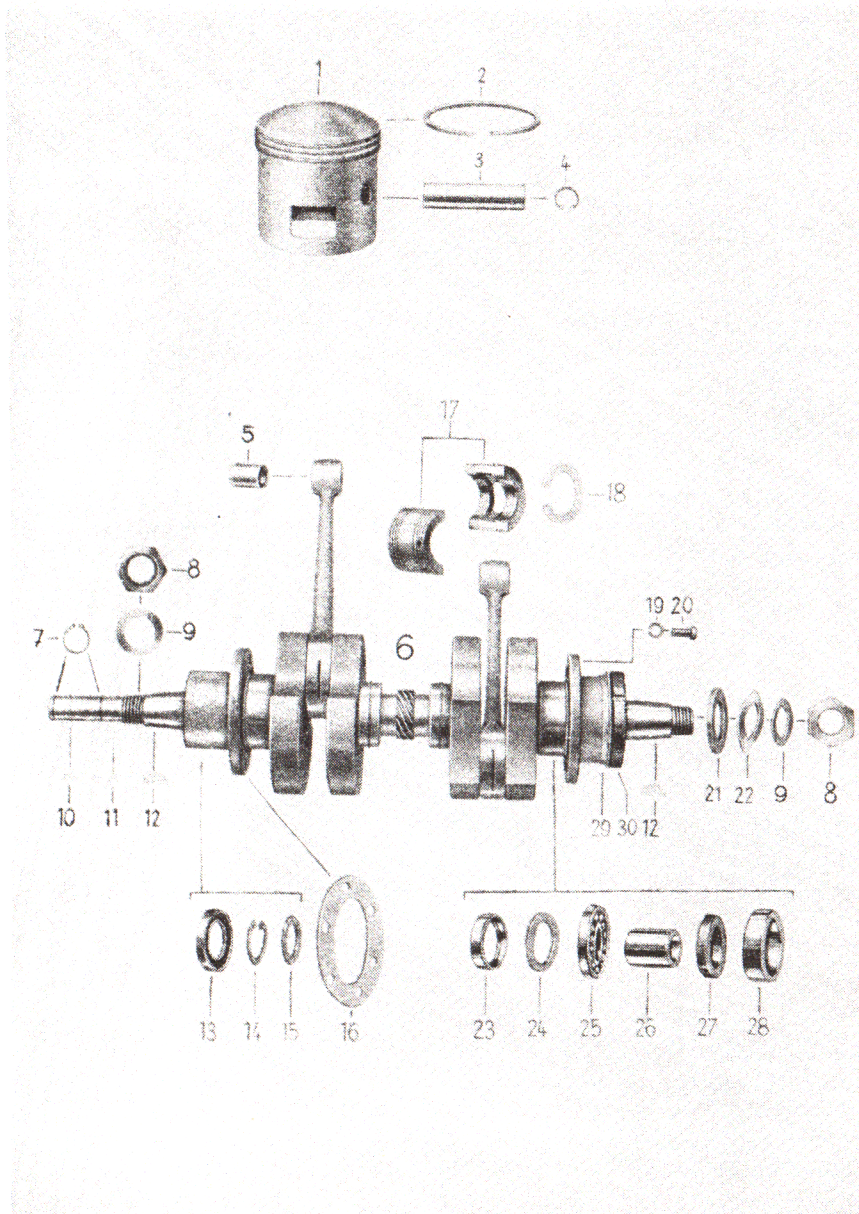

Stk. Nr.	Bezeichnung	Ersatznummer		Lsg. Nr.	Ersatz
		Teil-Nr.	ZAK-Nr.		
1	2	3	4	5	6
	<u>Zündanlage</u>				
-	Schwunmagnetzündler grundentstört SEZ 22 AR 4	8300.103/3	136 65 32 203 901006	1	o
1	Schwunnscheibe vollst.	8300.103-100/1	136 65 32 203 601134	1	
2	Nocken	8300.103/1-000/1	136 65 32 203 101113	1	
3	Sicherungsring 20 TGL 0-471	99 00028 100	135 73 44 009 010190	1	
4	Gehäusedeckel vollst.	8300.103/3-200/1	136 65 32 203 601230	1	
5	Federring B 8 TGL 7403 gal Zn c	99 00811 735	135 73 42 002 013071	4	1)
6	Zylinderschraube BM 8x20 TGL 0-84-4,8 gal Zn c	99 01171 073	135 71 31 105 033747	4	1)
7	Unterbrecherbrücke mit Filzwickler	8300.103-203	136 65 32 203 601126	1	
8	Unterbrecherbrücke vollst.	8300.103-704	136 65 32 203 601142	1	
9	Befestigungsbügel	04 50355 005	135 99 35 207 703804	1	
10	Befestigungsschelle	04 50354 004	135 99 35 207 701104	1	
11	Kegeldichtung	04 47357 000	146 44 99 054 050200	-	
12	Kabel, vollst.			1	*
13	Zündspule vollst.	8300.103/3-220/1	136 65 32 203 601307	-	
14	Isolierschlauch B 8x9,4x100 ge TGL 13323			1	*
15	Zündspule vollst.	8300.103/3-210/1	136 65 32 203 601291	1	
16	Isolierschlauch B 8x9,4x165 ge TGL 13323			1	*
17	Zylinderstift 3h 9x14 TGL 0-7	99 01083 335	135 74 31 005 040568	4	
18	Zylinderschraube BM 5x25 TGL 0-84-5,8 gal Zn c	99 01100810	135 71 31 105 073437	4	
19	Federring B 5 TGL 7403 gal Zn c	99 00105 343	135 73 42 002 013055	4	
20	Isolierstreifen			2	*
21	Kabelschelle	2 FEKN 11	135 65 30 000 100954	2	
22	Federring B 4 TGL 7403 gal Zn c	99 00031 344	135 73 42 002 013047	6	
23	Zylinderschraube BM 4x6 TGL 0-84-5,3 gal Zn c	99 00928 193	135 71 31 105 073103	2	
24	Unterbrecher vollst.	052730-0	136 65 31 200 934000	2	
25	Scheibe 4,3 TGL 0-128-3t gal Zn c	99 00954 017	135 73 11003 013058	2	
26	Federscheibe 4 TGL 0-137 gal Zn c	99 00957 077	135 73 43 005 013041	4	
27	Zylinderschraube BM 4x8 TGL 0-84-5,8 gal Zn c	99 01100 943	135 71 31 205 073191	4	

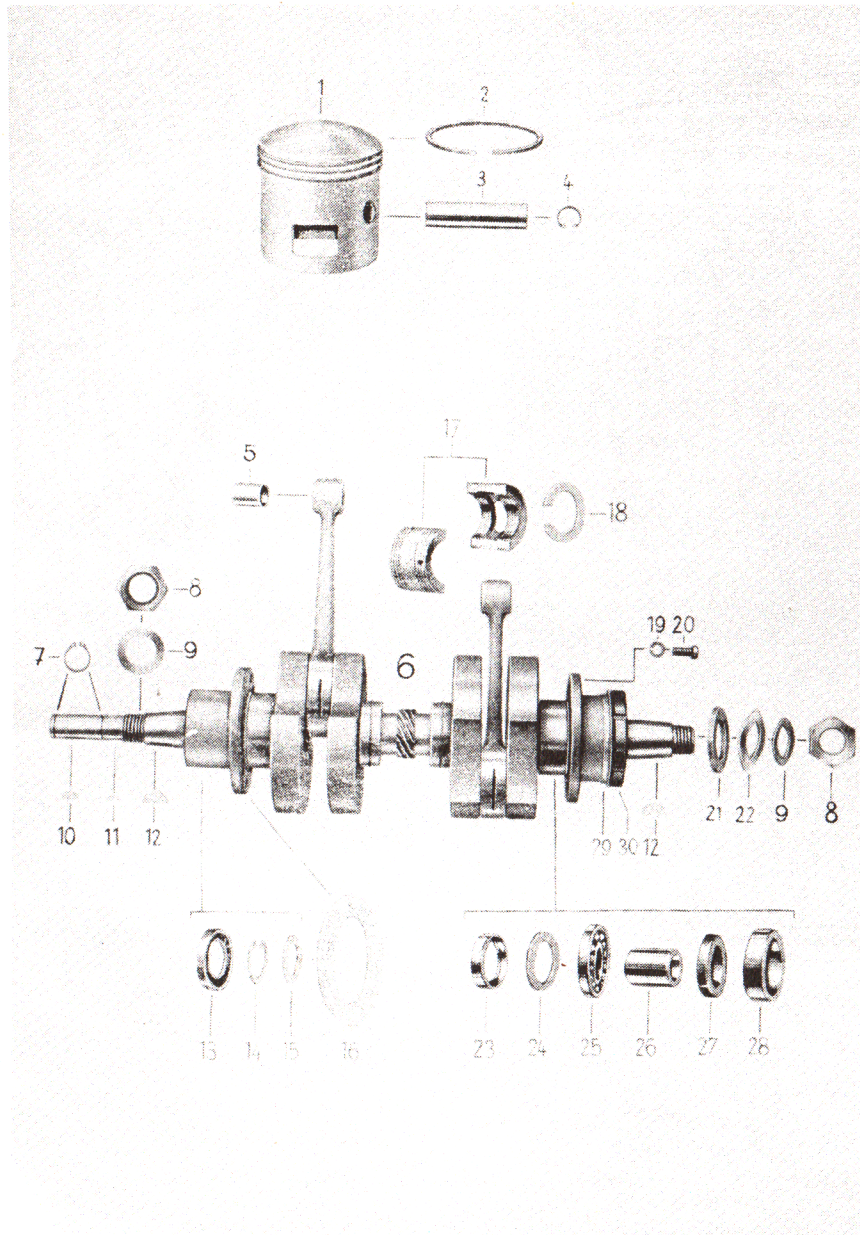
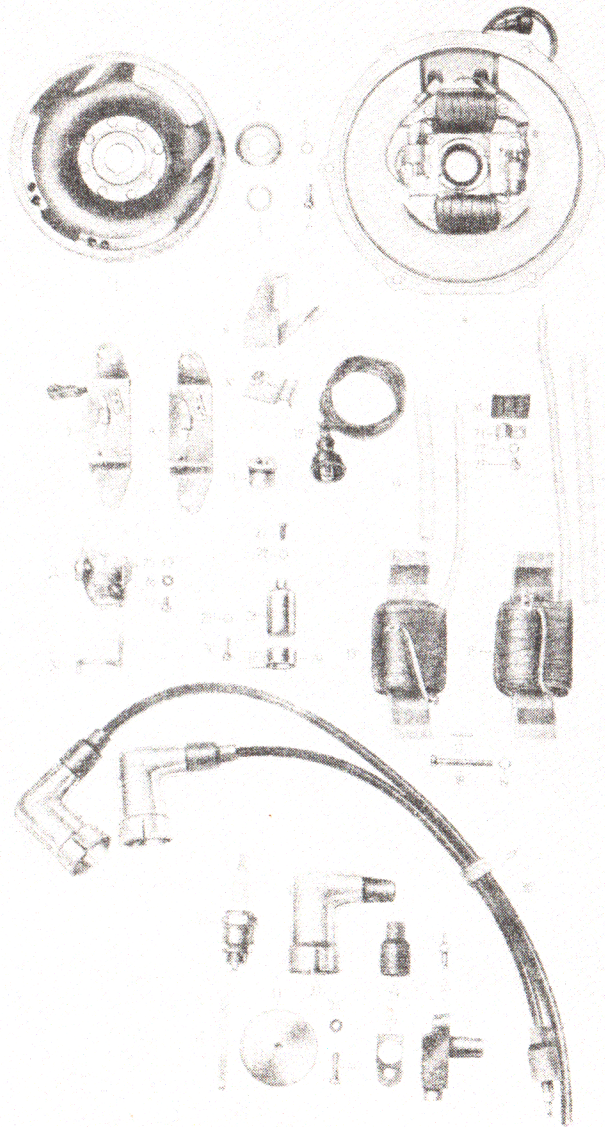

Bild Nr.	Benennung	Bestell-Nummer		Stückzahl	Bemerk.
		Sach-Nr.	ZAK Nr.		
1	2	3	4	5	6
28	Zündkondensator	G-TGL 5137	137 72 11 106 286461	2	
29	Kondensatorschelle	A-FERN 44	136 65 90 008 100946	2	
30	Zylinderschraube BM 4x10 TGL 0-84-5.8 gal Zn c	99 01100 335	136 71 31 205 073204	2	
31	Stromschiene	3030,103/1-280:7	136 65 32 203 101143	2	
32	Zündkerze TGL 200-307C	B 18-175	136 65 33 003 030207	2	
33	Entstörstecker TGL 200-3612	ZLS A 18	136 65 35 009 803076	2	
34	Muffe	17 FERS 441	136 65 00 309 305805	4	
35	Kabelstecker	FERS 1 495	136 65 00 009 311225	2	
36	Kfz.-Zündleitung (340 bzw. 480 mm lang)	NZUY - TGL 24430	136 65 19 307 100217	1	
37	Schlauch (12x3 - 10 lang) TGL 13380 0-65			1	*
38	Stromabnehmer	013354-0	136 65 32 203 601003	2	
39	Dichtung	050059-0	136 65 32 203 101025	2	
40	Zylinderschraube BM 4x16 TGL 0-84-5.8 gal Zn c	99 01171 351	136 71 31 205 073238	2	
41	Unterbrecherdeckel	013500-0	136 65 32 202 101017	2	
42	Abstandslehre 04	TGL 01508	136 65 90 600 101332	1	
-	Abstandslehre 05	TGL 01508	136 65 90 600 101340	1	
-	Stromabnehmer vollst.	654-05,000-94	136 65 00 008 601654	2	1)
<p>1) für Befestigung Gehäusedeckel 2) für Motore bis Baujahr 1920</p>					



Bild Nr.	Benennung	Bestell-Nummer		Stückzahl	Bemerk.
		Soch-Nr.	ZAK-Nr.		
1	2	3	4	5	6
Starter					
1	Starterhebel vollst.	04 50480 001	135 29 36 207 274604	1	V
2	Sicherungsring 25 TGL 0-471	99 00025 133	135 73 44 008 010246	1	
3	Lagerboizen	04 50476 005	135 29 36 207 271104	1	
4	Sicherungsblech 15 TGL 0-93-St gal Zn c	99 00007 277	135 73 41 018 013164	1	
5	Sechskantmutter M 14x1,5 TGL 0-936-50 gal Zn c	99 00076 826	135 72 12 304 073001	1	
6	Kegelschmierkopf A 10 TGL 0-71412	99 00152 027	135 16 11 203 037019	1	
7	Kappe NG 50 16x16 mm	91 14000 077	146 44 99 064 069301	1	
8	Halteblech vollst.	04 50461 007	135 29 36 207 197004	1	
9	Federring B 8 TGL 7403 gal Zn c	99 00311 735	135 73 42 002 023071	2	
10	Sechskantschraube M 8x25 TGL 0-933-8,0 gal Zn c	99 00940 421	135 71 11 204 243736	2	
11	Zugfeder	04 50462 008	135 77 10 047 001200	1	
12	Sechskantschraube M 8x30 TGL 0-933-8,8 gal Zn c	99 00940 438	135 71 11 204 243744	1	
13	Federscheibe 8 TGL 0-137 gal Zn c	99 00957 052	135 73 43 005 013084	1	
14	Scheibe 8,4 TGL 0-9021-St gal Zn c	99 00134 371	135 73 11 003 143065	1	
15	Distanzrohr	04 50464 001	135 29 36 207 439704	1	
16	Gl.-Puffer f. Starterhebel 24699	91 14000 198	146 44 61 904 700001	1	
17	Zylinderschraube BM 5x16 TGL 0-94-5,8 gal Zn c	99 00926 521	135 71 31 205 073415	2	
18	Federscheibe 5 TGL 0-137 gal Zn c	99 00957 044	135 73 43 005 013068	2	
19	Schutzkappe	04 50453 003		1	
-	Starterritzel vollst.	04 50470 104	135 29 36 207 198904	1	V
20	Sicherungsring 20 TGL 0-471	99 00025 100	135 73 44 008 010190	1	
21	Druckscheibe	04 50473 002	135 29 36 207 784604	1	
22	Druckfeder	04 50474 003	135 77 21 029 663861	1	
23	Starterritzel	04 50471 000	135 29 36 207 199704	1	
24	Laufbuchse	04 50472 001	135 29 36 207 270304	1	
25	Radbuchse	04 50477 006	135 29 36 207 273804	1	
26	Distanzbuchse	04 49478 000	135 29 34 201 284204	1	

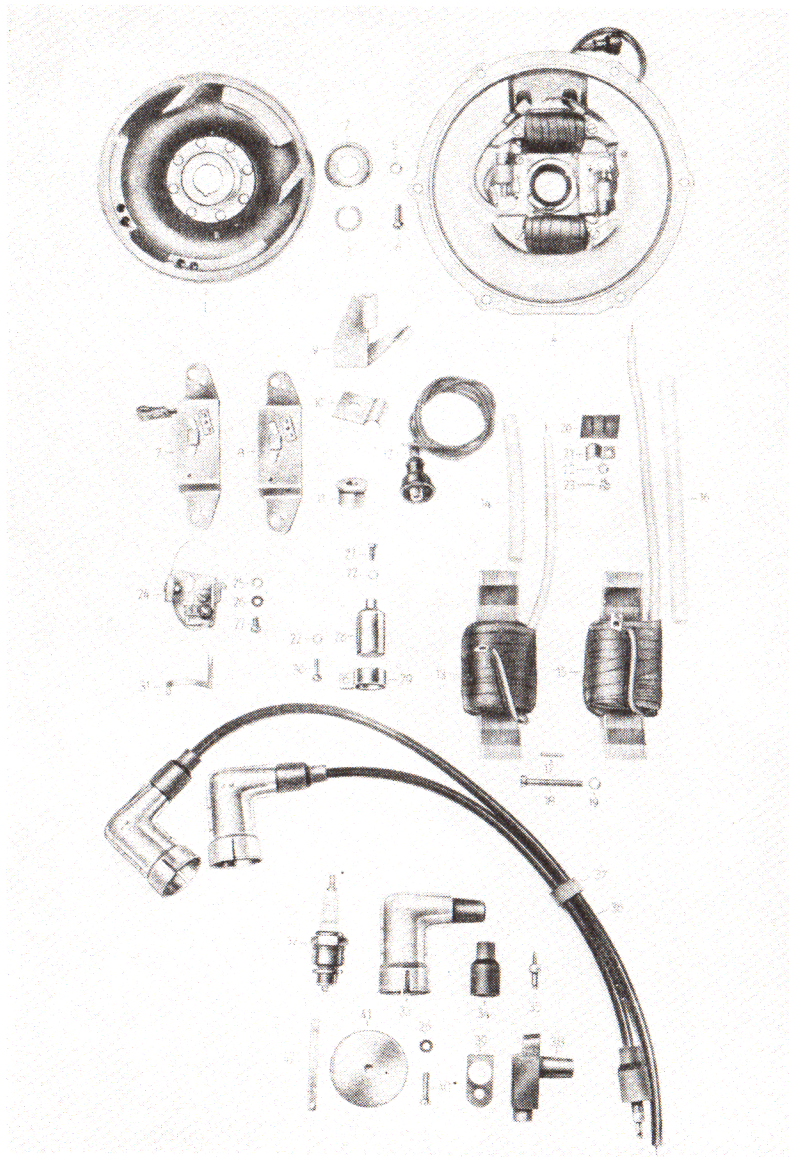

Bild Nr.	Benennung	Bestell-Nummer		Stückzahl	Bemerk.
		Such-Nr.	ZAK-Nr.		
1	2	3	4	5	6
<u>Regler</u>					
1	Zylinderschraube 3M 4x10 TGL 0-34-4,8 gal Zn c	99 00928 706	135 71 31 205 033202	3	
2	Flansch	04 50531 005		1	
3	Dichtung	04 50530 004	146 72 21 412 300657	1	V
4	Querwelle	04 50525 103	135 29 36 207 354604	1	
5	Steckerbetift 3x10 TGL 0-1474	99 00091 480	135 74 33 000 080332	2	
6	Sicherungsring 35 TGL 0-472	99 00033 166	135 73 44 008 030112	1	
7	Rillenkugellager 6202 C 3 f TGL 2981	99 00110 202	135 61 11 202 060374	1	
8	Schraubenrad	04 50526 104	135 29 36 207 355404	1	
9	Scheibe	04 50529 002	135 29 36 207 786704	1	
10	Distanzbuchse	04 50527 105	135 29 36 207 356204	1	
11	Wellendichtring D 17x28x7 TGL 16454-WS 1.018	99 01060 922	146 44 21 566 028225	2	
12	Paßscheibe 27x0,5 TGL 10404-St	99 01168 170	135 73 21 009 030023	1	
13	Rillenkugellager 6301 C 3 f TGL 2981	99 00110 452	135 61 11 202 010385	1	
14	Sicherungsring 37 TGL 0-472	99 00033 174	135 73 44 008 030239	1	
15	Distanzring	04 50528 106	135 29 36 207 357004	1	
16	Enddrehzahlregler/Meßwerk RA 1161-3500-003	10 00007 003	135 29 33 209 003310	1	
-	Achsstück 36 kompl.	10 00486 007	135 29 33 209 382410	1	
-	Hülse 36 kompl.	10 00487 008	135 29 33 209 383110	1	
-	Pendelgewicht 36 kompl.	10 00488 000	135 29 33 209 384010	2	
-	Federscheibe	10 00489 001	135 29 33 209 385910	2	
-	Gelenkfederteller	10 00490 003	135 29 33 209 386710	2	
-	Zugglied	10 00491 004	135 29 33 209 387510	2	
-	Sprengring	10 00493 006	135 29 33 209 388310	2	
-	Sicherungsblech	10 00494 007	135 29 33 209 389110	2	
17	Federring B 10 TGL 7403	99 00811 220	135 73 42 002 023098	1	
18	Fl. Sechskantmutter M 10x1 TGL 0-936-50 gal Zn c	99 00076 746	135 72 12 208 073026	1	
19	Welle für Reglerbetätigung	04 50510 105	135 29 36 207 276204	1	
20	Paßkerbstift 3 x16 TGL 0-1472	99 00089 525	135 74 33 000 030336	2	
21	Reglerhebel vollst.	04 49507 103	135 29 34 201 361804	1	V

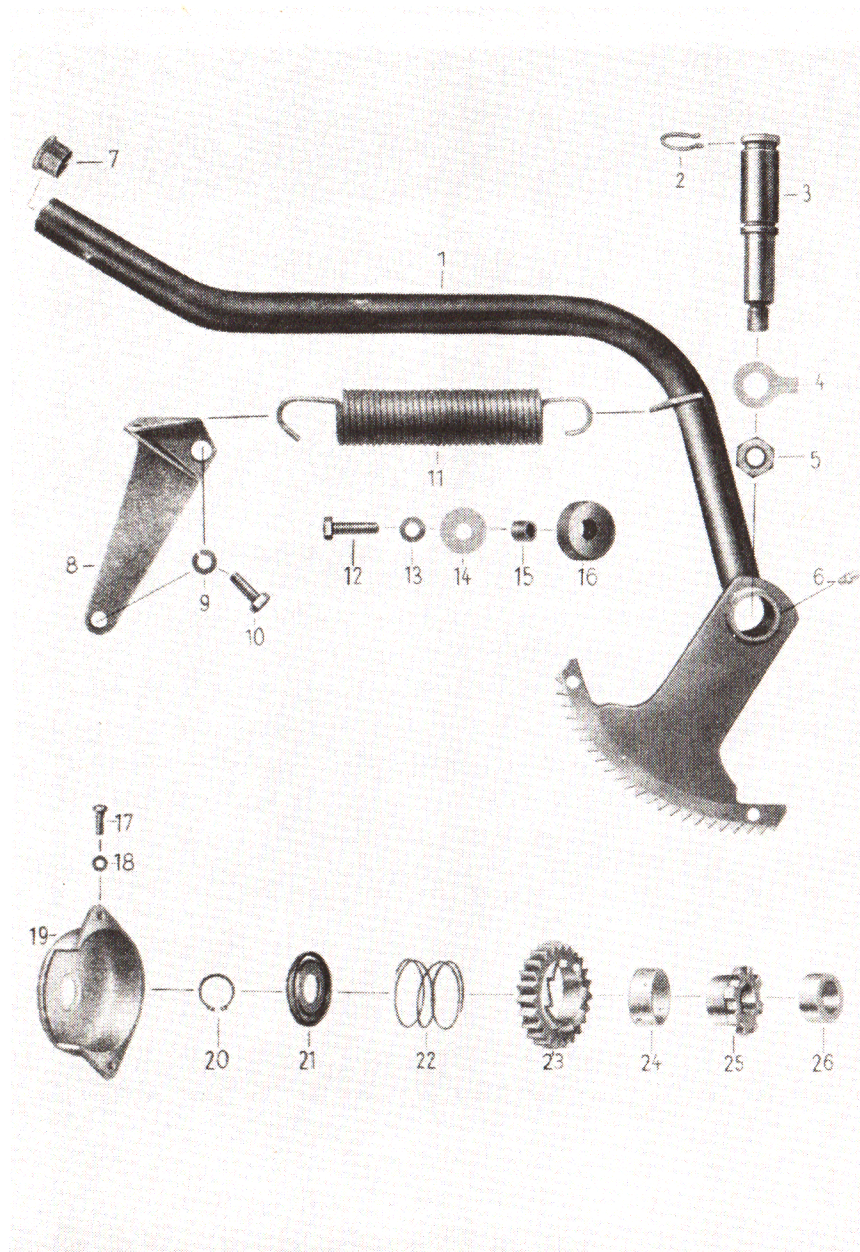

Bild Nr.	Benennung	Bestell-Nummer		Stück- zahl	Bemerk.
		Sach-Nr.	ZAK-Nr.		
1	2	3	4	5	6
22	Paßkerbstift 4x10 TGL 0-1472	99 00089 530	135 74 33 000 030482	2	
23	Segmenthebel	04 50511 001	135 29 36 207 785404	1	
24	Federring B 6 TGL 7403 gal Zn c	99 00106 351	135 73 42 002 023063	1	
25	Sechskantmutter M 6 TGL 0-934-6 gal Zn c	99 00571 656	135 72 11 205 063030	1	
26	Gehäusedeckel	04 50512 002	135 29 36 207 277004	1	
27	Federscheibe 6 TGL 0-137 gal Zn c	99 00957 036	135 73 43 005 013076	2	
28	Sechskantschraube M 6x20 TGL 0-933-9,8 gal Zn c	99 00940 333	135 71 11 204 243461	2	
-	Übertragungswelle vollst.	04 50513 003	135 29 36 207 278904	1	
29	Unterlegscheibe f. Zahnrad 6,4 TGL 17774-St gal Zn c	99 00144 701	135 73 11 003 093117	2	
30	Zahnrad	04 50515 101	135 29 36 207 350304	1	
31	Nelle	04 50514 100	135 29 36 207 279704	1	
32	Kegelkerbstift 2,5x8 TGL 0-1471	99 00088 604	135 74 33 000 010262	1	
33	Pl.-Sechskantmutter M 6x1 TGL 0-933-50 gal Zn c	99 01057 186	135 72 12 203 073001	2	
34	Steckerbstift 4x4 TGL 0-1473	99 00091 536	135 74 33 000 080471	2	
-	Reglergehäuse vollst.	04 50521 004	135 29 36 207 353504	1	
35	Reglergehäuse	04 50501 003	135 29 36 207 275404	1	
36	Dichtring A 14x18 TGL 0-7603-A1	99 00675 356	135 79 40 002 501811	1	V
37	Entlüfter vollst.	04 49509 000	135 29 34 201 013404	1	
38	Dichtring A 6x10 TGL 0-7603-A1	99 00108 023	135 79 40 002 501002	1	V
39	Sechskantschraube M 6x10 TGL 0-933-9,8 gal Zn c	99 00940 336	135 71 11 204 243410	1	
40	Kegelschmierkopf A 10 TGL 0-71412	99 00159 057	135 16 11 200 037019	1	
41	Federscheibe 3 TGL 0-137 gal Zn c	99 00957 052	135 73 43 005 013084	2	
42	Sechskantschraube M 3x20 TGL 0-933-9,8 gal Zn c	99 00144 701	135 71 11 204 243701	1	
43	Dichtung für Reglergehäuse	04 50516 006	155 89 39 024 001163	1	V
44	Sechskantmutter M 6 TGL 0-934-10 gal Zn c	99 00955 122	135 72 11 205 003058	1	
45	Stiftschraube DM 6x90 TGL 0-835-8,8 gal Zn c	99 01193 202	135 71 71 207 113659	1	
46	Vorschriftenschild	04 50517 007	139 88 12 314 000945	1	

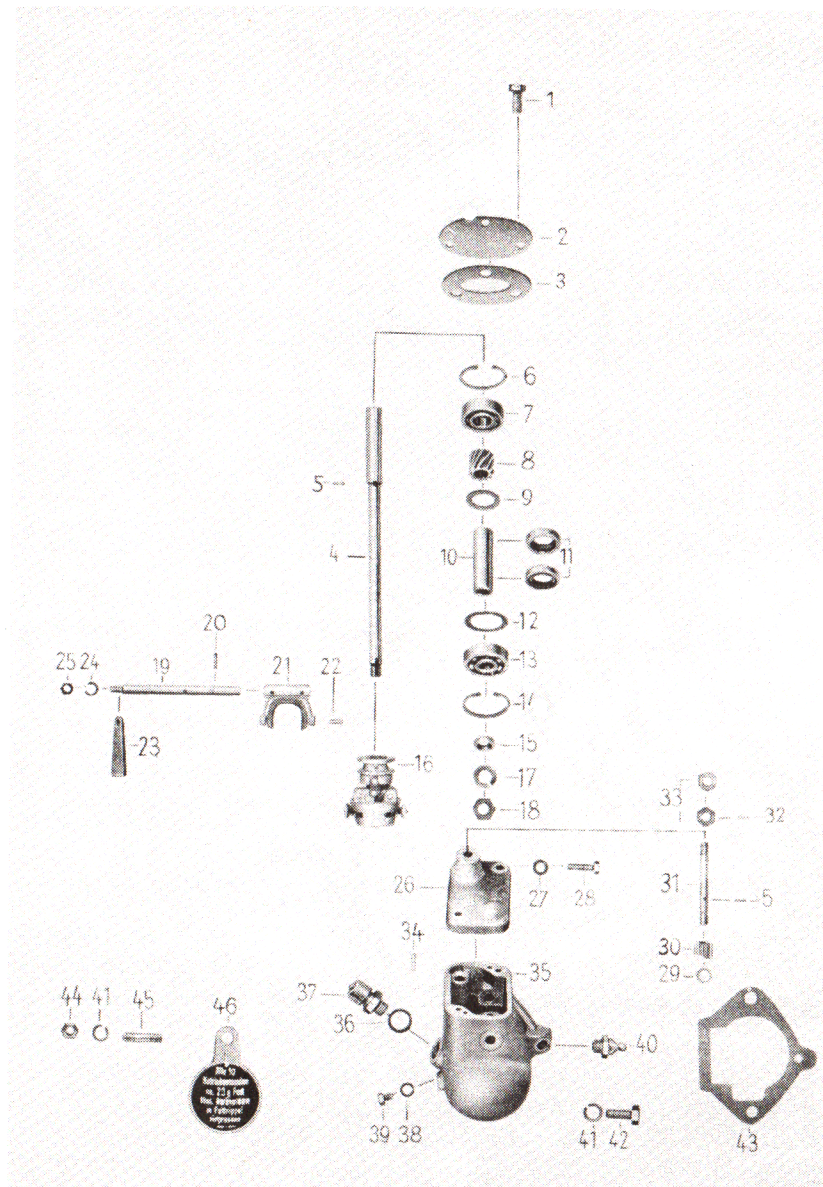

Bild Nr.	Benennung	Bestell-Nummer		Stückzahl	Bemerk.
		Soch-Nr.	ZAK-Nr.		
1	2	3	4	5	6
-	Verschlussblech	04 50518 008	135 29 36 207 787004	1	1)
-	Dichtung	04 50519 000		1	
-	Zylinderschraube BM GR20 TGL 0-84-4,8 gal Zn c	99 01171 078	135 71 31 205 033747	3	1)
-	Federring B 8 TGL 7403 gal Zn c	99 00311 735	135 73 42 002 013071	3	1)
1) für Motore bis Baujahr 1971					

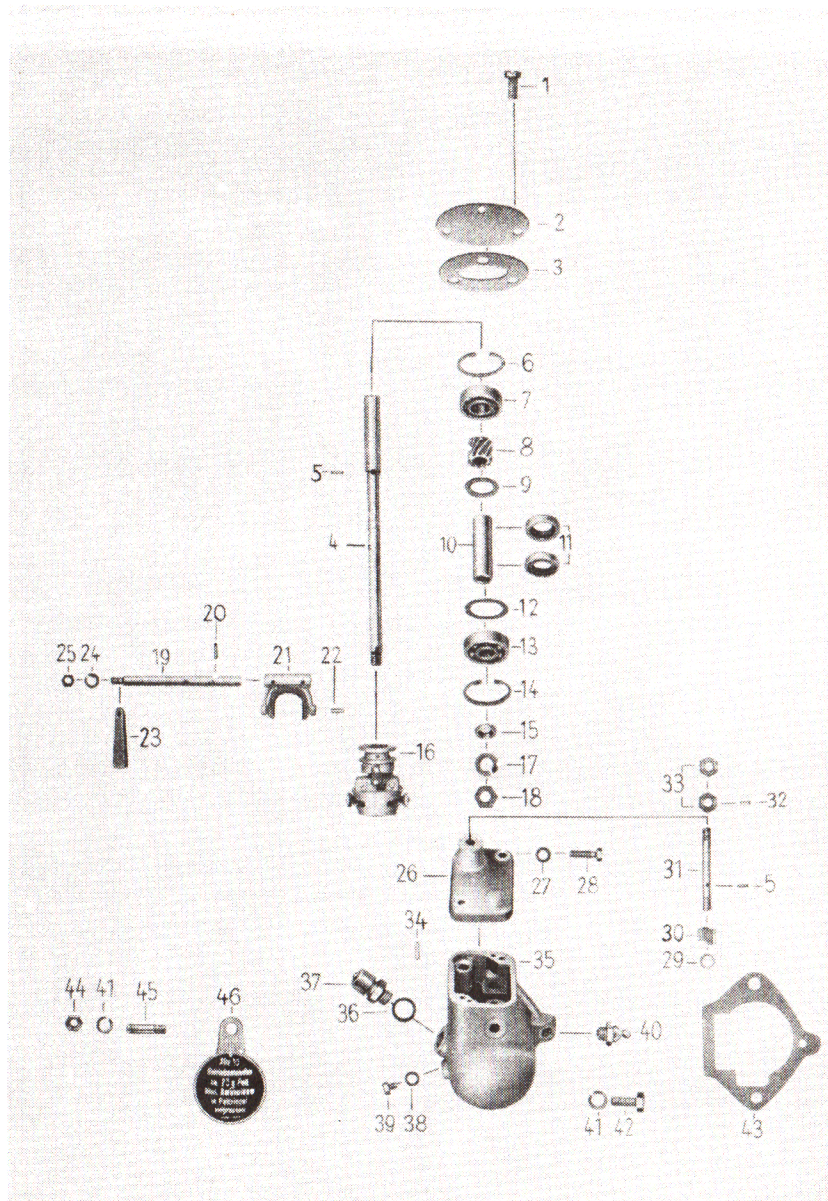

Stk. Nr.	Benennung	Bestell-Nummer		Stück zahl	Bemerk.
		Sach-Nr.	ZAK-Nr.		
1	2	3	4	5	6
<u>Vergaser</u>					
1	Kolbenluftfilter (Ø 60 H11)	04 50551 017	135 29 36 207 511104	1	
2	Klemmschelle	04 50561 002	135 29 36 207 430304	1	
3	Zylinderschraube BM 6x20 TGL 0-84-5,8 gal Zn c	99 00928 562	135 71 31 205 073597	3	
4	Sechskantmutter M 6 TGL 0-934-6 gal Zn c	99 00571 856	135 72 11 205 063030	1	
5	Vergaser HS 362-4	16 10022 003	135 28 36 206 000216	1	
6	Hohlschraube A 8 TGL 21619 - St gal Zn c	99 00168 516	135 97 28 507 184713	1	
7	Dichtring A 12x18 TGL 0-7603-Vf	99 00109 877	155 84 31 511 003097	2	V
8	Schwimmergehäusedeckel, vorm.	16 11082 005	135 29 30 235 042416	1	
9	Federring B 6 TGL 7403 gal Zn c	99 00106 351	135 73 42 002 023063	2	
10	Dichtring A 12 x16 TGL 0-7603-Vf	99 00109 860	155 84 31 511 002115	1	V
11	Schwimmernadelventil vollst. (25)	16 11348 006	135 29 40 230 032816	1	V
12	Zylinderstift 2x30 BVF-N 4342	16 00525 106	135 29 30 219 275316	1	
13	Scharnierhebel	16 14221 006	135 29 40 249 002916	1	V
14	Dichtung	16 14222 007	135 29 30 243 033816	1	V
15	Schwimmer vollst.	16 11079 001	135 29 40 230 001016	1	
16	Dichtring 25x30x1 Vf	16 14230 007	155 84 31 511 082004	1	V
17	Schwimmergehäuse, vorm.	16 11078 000	135 29 30 235 041616	1	
18	Dichtring A 20x24 TGL 0-7603-Vf	99 00875 075	155 84 31 511 002182	1	V
19	Hohlschraube	16 14237 101	135 29 30 243 088916	1	
20	Düse (130 BVF)-(Hauptdüse) M 6 BVF-N 5211	16 00233 007	135 29 30 219 039516	1	
21	Dichtring	16 00607 003	155 84 31 511 071022	1	V
22	Düsenhalteschraube M 6 BVF-N 5428	16 00465 005	135 29 30 219 243816	1	
23	Stellhebel vollst.	04 50554 003	135 29 36 207 359704	1	
24	Sechskantschraube M 6x60 TGL 0-931-4,8 gal Zn c	99 01167 610	135 71 11 204 673293	1	
25	Sechskantschraube M 6x45 TGL 0-931-4,8 gal Zn c	99 01167 627	135 71 11 204 673269	1	
26	Federring B 6 TGL 7403 gal Zn c	99 00106 351	135 73 42 002 023063	2	
27	Vergaserstütze	04 50552 001	135 29 36 207 513804	1	
28	Distanzhülse	04 50553 002	135 29 36 207 358904	1	

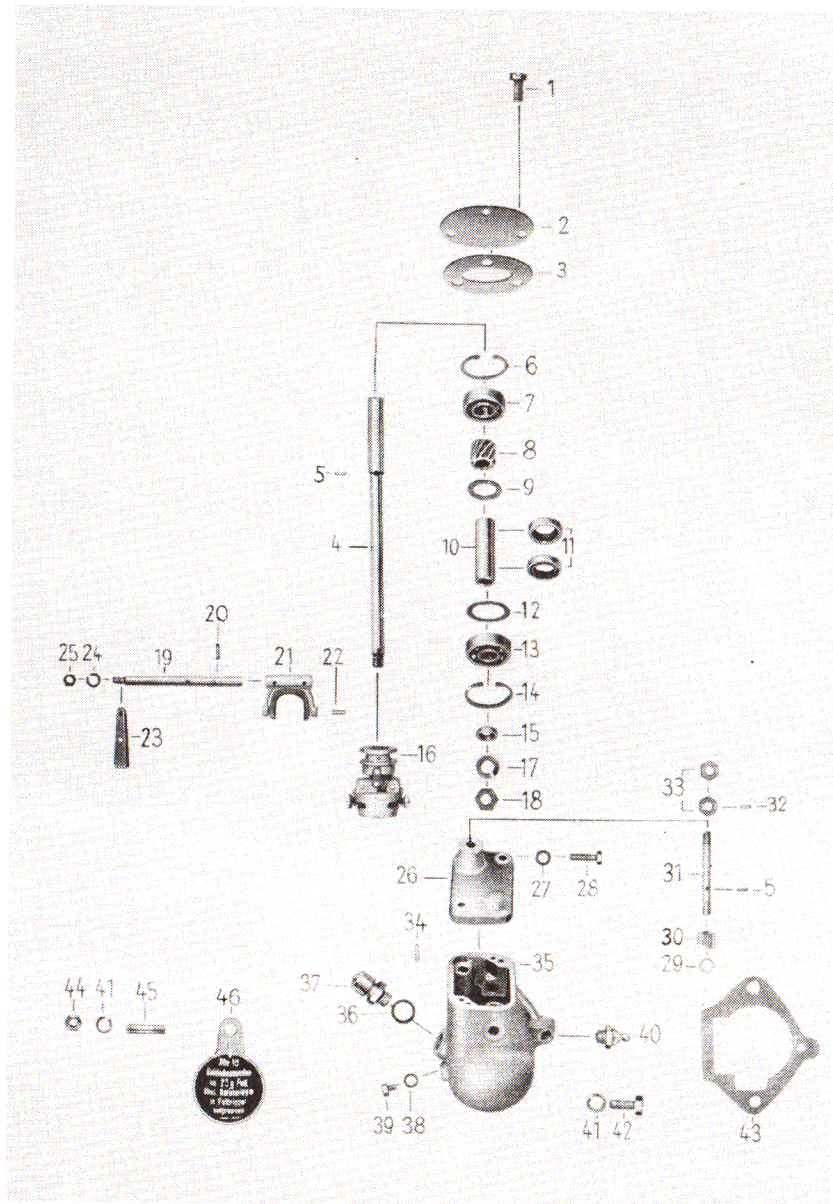
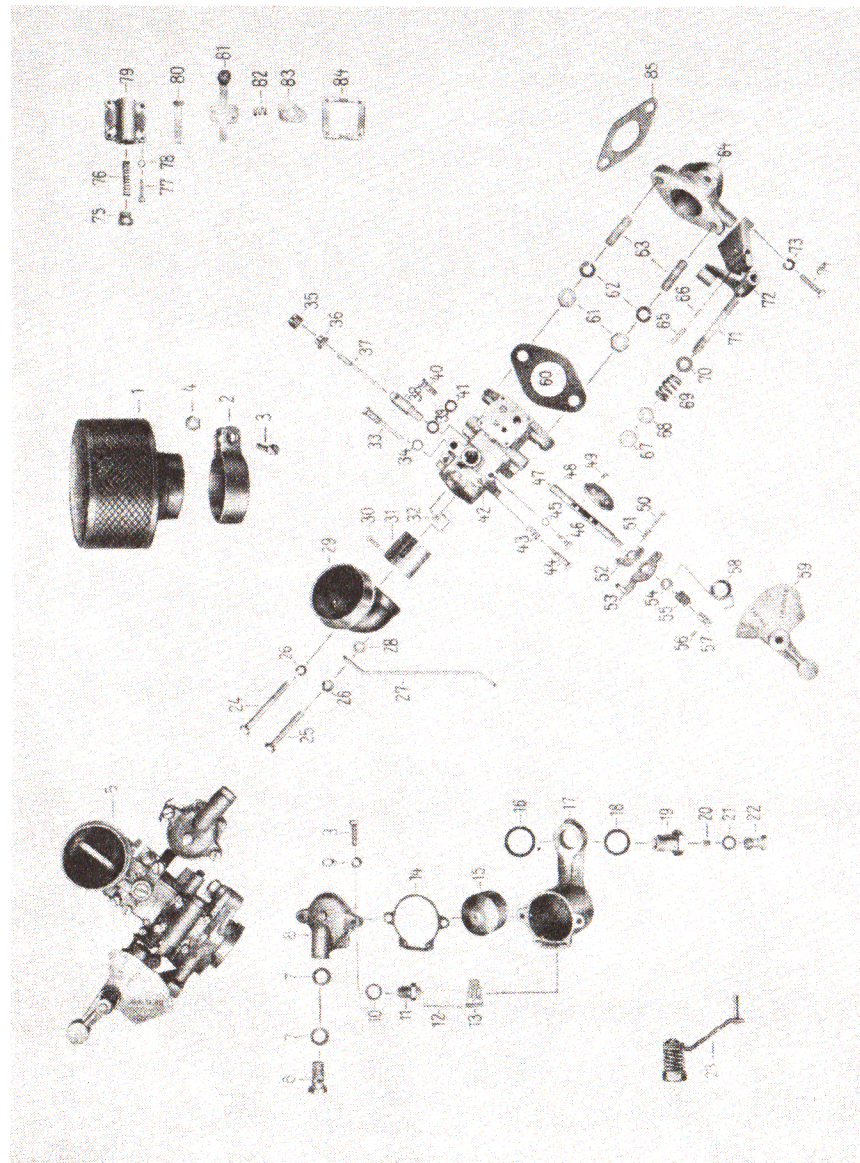

Bild Nr.	Benennung	Bestell-Nummer		Stückzahl	Bemerk.
		Sach-Nr.	ZAK-Nr.		
1	2	3	4	5	6
29	Ansaugkrümmer	16 14884 000	135 29 30 243 255016	1	
30	Zylinderschraube BM 4x12 TGL 0-84-5,8 gal Zn c	99 01171 012	135 71 31 205 073212	1	
31	Lufttrichter (30)	16 14941 002	135 29 30 243 274516	1	
32	Düse (200 BVF)-(Ausgleichluftdüse) M 6x0,75 BVF-N 5211	16 00634 006	135 29 30 219 383616	1	
33	Startmischrohr	16 11074 005	135 29 30 235 039516	1	
34	Dichtring A 8x12 TGL 0-7603-Vf	99 00807 111	155 84 31 511 002078	1	V
35	Gewindestift BVF-N 3433-St	16 00526 107	135 29 30 219 276116	1	
36	Verschraubung	16 14209 106	135 29 30 243 078216	1	
37	Mischrohr	16 11073 004	135 29 30 235 038716	1	
38	Einsatzstück	16 14205 006	135 29 30 243 077416	1	
39	Dichtung	16 14204 005	135 29 30 243 076616	1	V
40	Düse (150)-(Startdüse) M 8x1 BVF-N 5213	16 00344 005	135 29 30 219 160316	1	
41	Dichtring A 8x12 TGL 0-7603-Vf	99 00807 111	155 84 31 511 002078	1	V
42	Vergasergehäuse, vorm.	16 11359 000	135 29 30 235 155816	1	
43	Druckfeder	16 14066 107	135 77 21 029 028024	1	
44	Regulierschraube (Leerlaufschraube) BVF-N 5210-Cu Zn	16 00582 001	135 29 30 219 338516	1	
45	Dichtring 6x9x1 BVF-N 4111-Vf	16 00609 005	155 84 31 511 054003	1	V
46	Düse (75)-(Leerlaufdüse) M 6x0,75 BVF-N 5213	16 00306 008	135 29 30 219 119516	1	
47	Drosselklappenwelle	16 14917 107	135 29 30 243 263016	1	
48	Drosselklappe	16 14918 003	135 29 30 243 264916	1	
49	Linsensenkschraube BM 4x6 TGL 5687-5,8 gal Zn c	99 01371 003	135 71 33 200 303153	2	V
50	Zylinderschraube BM 4x16 TGL 0-84-5,8 gal Zn c	99 01171 221	135 71 31 205 073239	1	
51	Druckfeder C 0,63x7x5,5 A links TGL 18395	99 01089 075	135 77.21 029 029676	1	
52	Anschlaghebel, vorm.	16 11281 003	135 29 30 235 119516	1	
53	Drosselklappenhebel, vollst.	16 11361 003	135 29 30 235 157416	1	
54	Sechskantmutter BM 8 TGL 0-439-50 gal Zn c	99 00031 566	135 72 12 208 043056	1	
55	Drehfeder	16 14944 005	135 77 40 000 754106	1	
56	Gewindestift M 4x8 TGL 0-553-5,8 gal Zn c	99 00042 407	135 71 72 218 033026	1	
57	Bolzen	16 14940 106	135 29 30 243 273716	1	



Bild Nr.	Benennung	Bestell-Nummer		Stückzahl	Bemerk.
		Sach-Nr.	ZAK-Nr.		
1	2	3	4	5	6
58	Drehfeder	16 14935 100	135 77 40 000 580038	1	
59	Handhebel	16 14938 007	135 29 30 243 272916	1	
60	Dichtung (1,0 PSP)	16 14943 004	155 89 39 040 300905	1	V
61	Sechskantmutter M 10 TGL 0-934-6 gal Zn c	99 00571 911	135 72 11 205 063057	2	
62	Federring B 10 TGL 7403 gal Zn c	99 00811 220	135 73 42 002 023098	2	
63	Stiftschraube BM 10x75 TGL 0-939-5,8 gal Zn c	99 00785 635	135 71 71 207 353724	2	
64	Zwischenflansch, vollst.	16 11363 005	135 29 30 235 159016	1	
65	Stift	16 14937 102	135 29 30 243 271016	1	
66	Druckfeder C 0,5x4,5x7,5 TGL 18395	99 01089 895	135 77 21 002 380204	1	
67	Sechskantmutter M 8 TGL 0-934-6 gal Zn c	99 00571 880	135 72 11 205 063049	1	
68	Sechskantmutter M 6 TGL 0-934-6 gal Zn c	99 00571 880	135 72 11 205 063041	1	
69	Druckfeder C 2,2x15x7,5 TGL 16395	99 01368 016	135 77 21 002 440166	1	
70	Scheibe 8,4 TGL 0-125-St gal Zn c	99 00954 391	135 73 11 003 013092	1	
71	Stiftschraube BM 8x60 TGL 0-835-5,8 gal Zn c	99 01193 210	135 71 71 207 073597	1	
72	Lagerbock, vorm.	16 11365 007	135 29 30 235 160316	1	
73	Federring B 6 TGL 7403 gal Zn c	99 00106 361	135 73 42 002 023063	2	
74	Zylinderschraube BM 6x25 TGL 0-84-5,8 gal Zn c	99 00928 570	135 71 31 205 073626	2	
75	Startluftdüse (450)	16 14930 008	135 29 30 243 270216	1	
76	Druckfeder	16 14929 102	135 77 21 029 030327	1	
77	Zylinderschraube BM 4x20 TGL 0-84-5,8 gal Zn c	99 01100 650	135 71 31 205 073255	4	
78	Federring B 4 TGL 7403 gal Zn c	99 00081 341	135 73 42 002 023047	4	
79	Startoberteil	16 14926 003	135 29 30 243 267316	1	
80	Schieber	16 14928 101	135 29 30 243 268116	1	
81	Startbetätigung vollst.	16 11362 004	135 29 30 235 158216	1	
82	Druckfeder	16 14225 106	135 77 21 029 030300	1	
83	Startflachschieber	16 14925 002	135 29 30 243 266516	1	
84	Startunterteil	16 14233 001	135 29 30 243 087016	1	
85	Dichtung für Vergaser	04 50550 008	146 72 21 906 202248	1	V

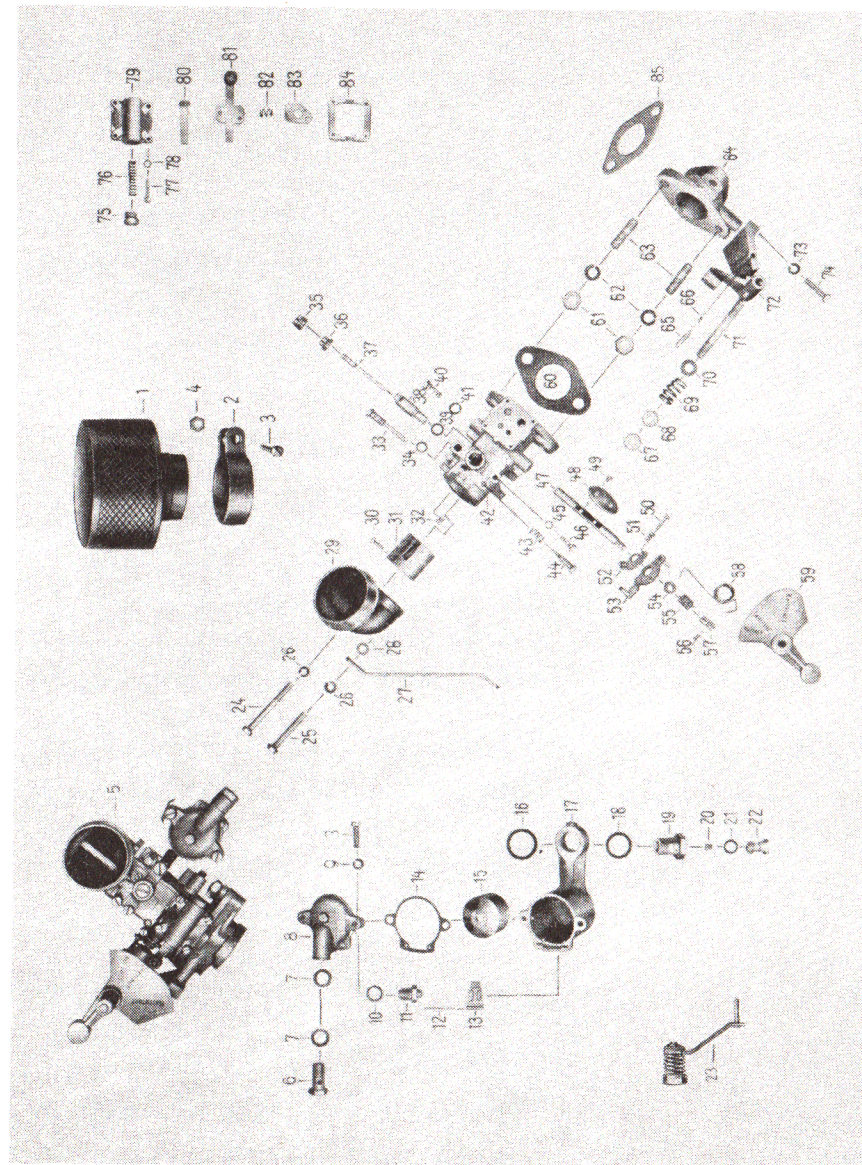

Bild Nr.	Benennung	Bestell-Nummer		Stückzahl	Bemerk.
		Sach-Nr.	ZAK-Nr.		
1	2	3	4	5	6
	<u>Motoraufhängung</u>				
1	Motoraufhängung	04 50702 016	135 29 36 215 434604	1	
2	Typschild	04 50193 003	139 88 12 410 000101	1	
3	Halbrundkerbnagel 2x6 TGL 0-1476	99 00093 320	135 74 34 003 010123	2	
4	Flanschgehäuse	04 50700 006	135 29 36 207 431104	1	
5	Schwungscheibe	04 50701 103	135 29 36 207 433804	1	
-	Klemmblech	04 50703 000	135 29 36 207 510304	1	1)
-	Dichtring	04 50704 001	169 62 93 006 029000	2	1) V
-	Federring B 6 TGL 7403 gal Zn c	99 00106 351	135 73 42 002 023063	1	1)
-	Sechskantschraube M 6x35 TGL 0-933-8,8 gal Zn c	99 01114 045	135 71 11 204 243517	1	1)
-	Stopfen konisch 19 x20 TGL 16354	99 00818 050	146 44 61 162 911669	2	1)
	1) für Motore bis Baujahr 1980				

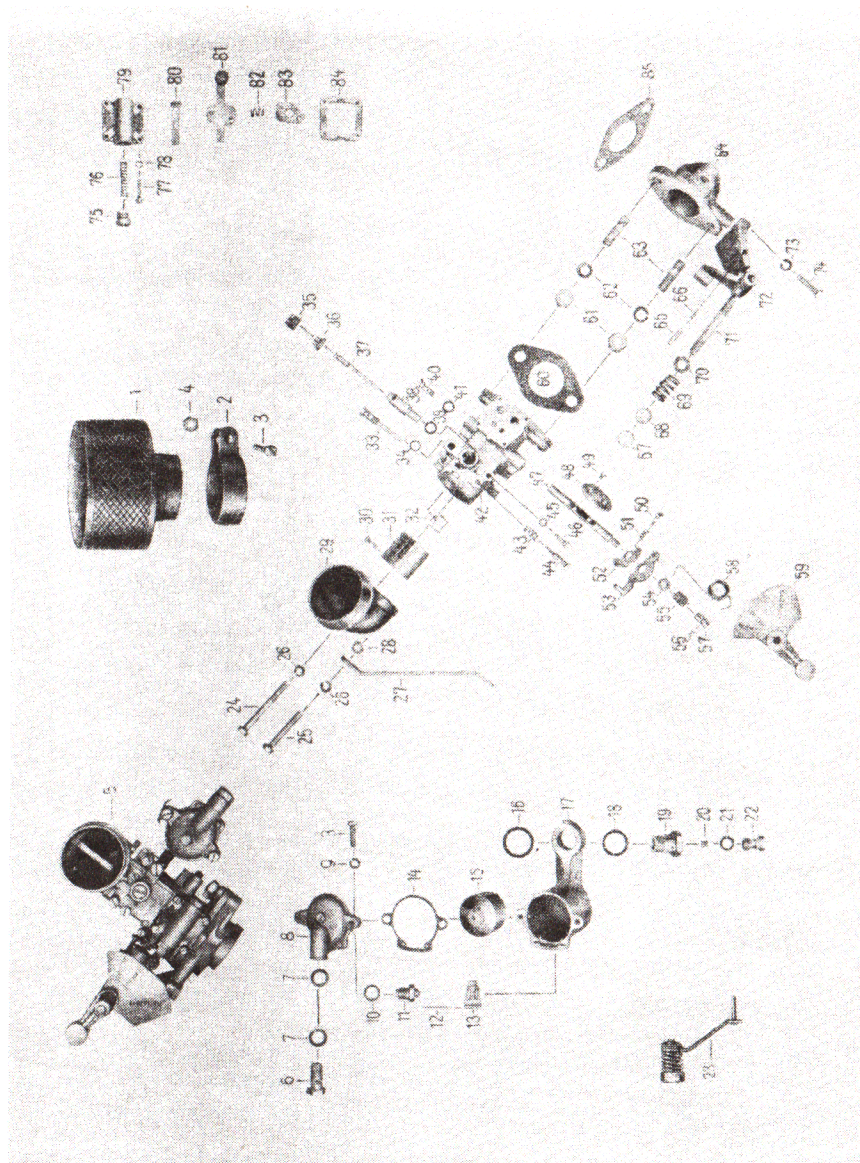

Bild Nr.	Benennung	Bestell-Nummer		Stückzahl	Bemerk.
		Sach-Nr.	ZAK-Nr.		
1	2	3	4	5	6
Kupplung					
1	Kupplungskörper vollst.	04 50781 005	135 29 36 207 514604	1	
2	Schwungscheibe	04 50779 107	135 29 36 207 435404	1	
3	Sechskantschraube	04 50797 004		6	
4	Sicherungsblech 8,4 TGL 0-93-St gal Zn c	99 00007 236	135 73 41 018 013041	6	
5	Kupplungstrommel	04 50780 100	135 29 36 207 001104	1	
6	Kupplungsteller, beweglich	04 50791 103	135 29 36 207 519704	1	
7	Senkschraube BM 6x20 TGL 5683-5,8 gal Zn c	99 00095 388	135 71 32 208 143567	6	
8	Voll-Lamelle KO 13	91 14000 181	146 74 23 022 404544	3	V
9	Kupplungsscheibe	04 50790 102	135 29 36 207 518904	2	
10	Kupplungsteller, fest	04 50784 104	135 29 36 207 516204	1	
11	Ausgleichscheibe (nach Bedarf)	04 50796 108	135 29 36 207 780304	1	
12	Sprengtring	04 50783 007		2	
13	Druckfeder	04 50788 003	135 77 21 029 667635	6	
14	Federteller, vollst.	04 50785 105	135 29 36 207 517004	1	
15	Schleifring LR 10	18 00149 003	135 39 60 006 086718	1	
16	Mitnehmer	04 50782 102	135 29 36 207 515404	1	

Stück Nr.	Benennung	Bestell-Nummer		Stück Zahl	Bemerk.
		Such-Nr.	ZAK-Nr.		
1	2	3	4	5	6
<u>Notizen und Nachträge</u>					

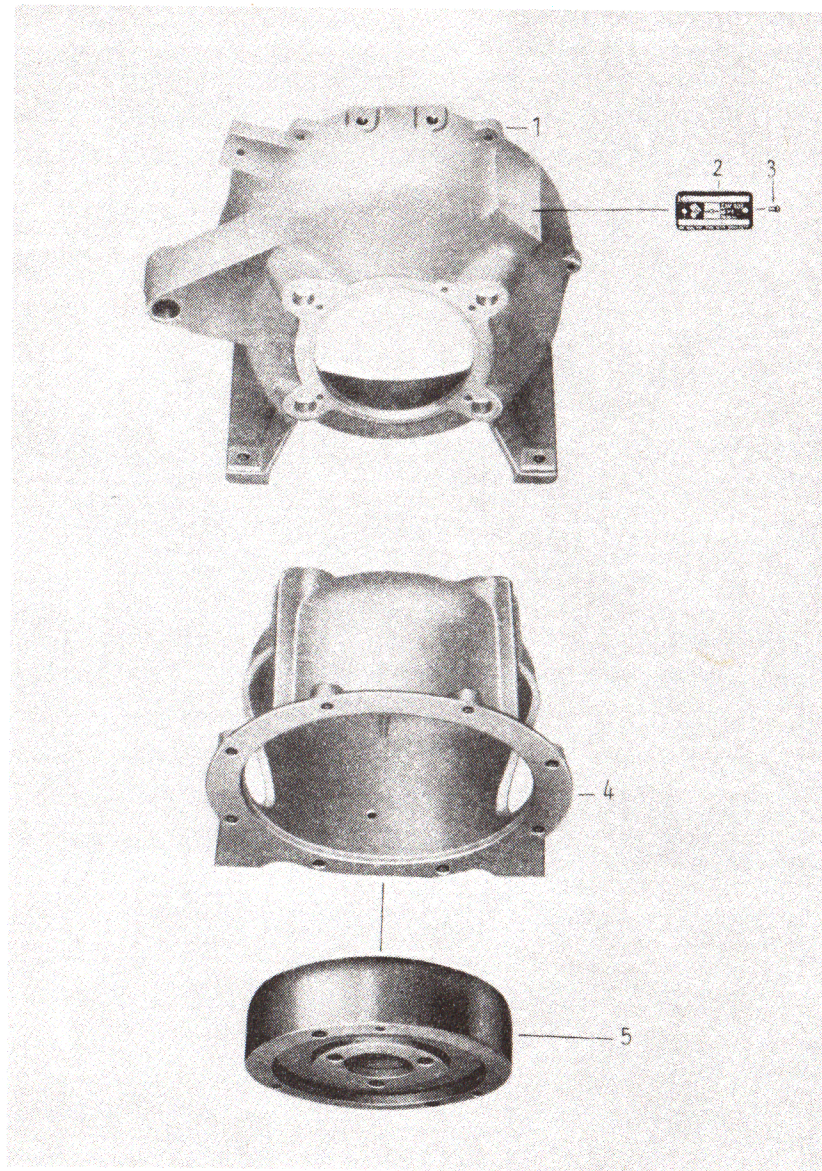
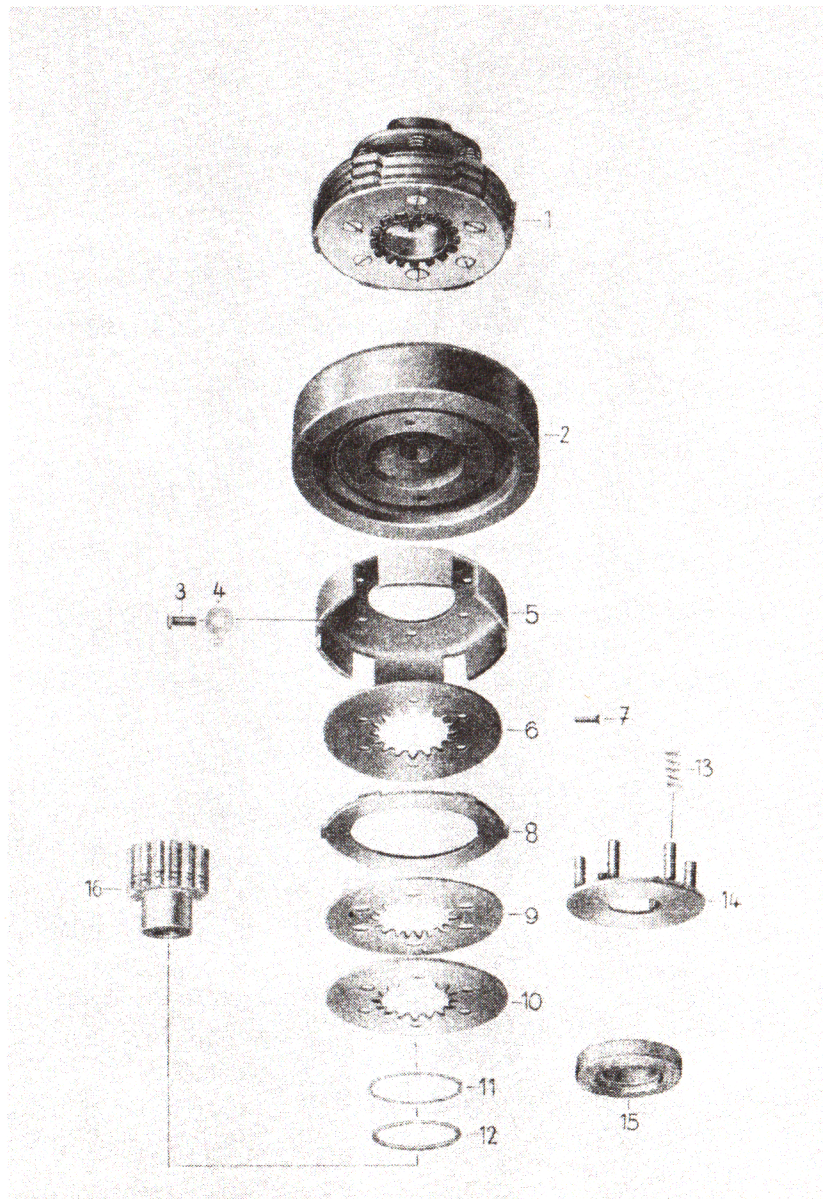
Kv 622/85