

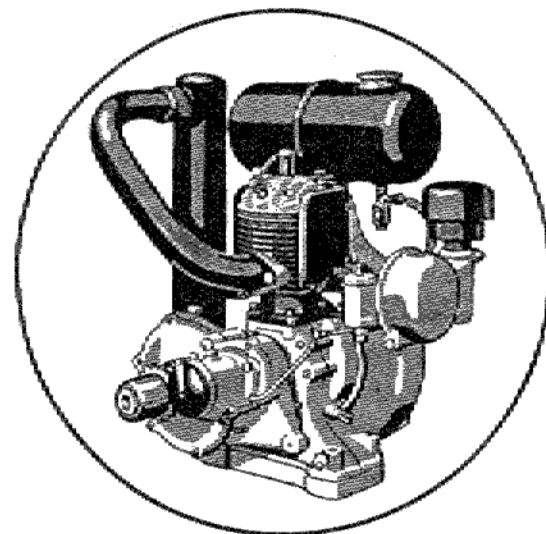

DKW

Ersatzteile-Liste

39



Type O.-Spezial-Bindemäher
luftgekühlt

AUTO UNION A-G

Abt. DKW-Kundendienst u. Ersatzteile
Chemnitz, Postschließfach 843

Vorbemerkungen zum DKW-Ersatzteile-Katalog Nr. 39 O.-Spezial-Bindemäher

Bei Bestellungen von Ersatzteilen aus dem vorliegenden Ersatzteile-Katalog bitten wir, jeweils folgende Einzelheiten anzugeben resp. zu beachten:

1. Sämtliche Zuschriften, welche sich auf Ersatzteile und Ersatzteile-reparaturen beziehen, ausdrücklich an **AUTO UNION A-G, Abt. „DKW-Kundendienst u. Ersatzteile“**, Chemnitz, Postschließfach 843, richten.
2. Die **Motor-Nummer**.
3. Die gewünschte Stückzahl.
4. Genaue Angabe der Bestellnummer, beispielsweise:
3 Stück 17429
2 Stück 9906
5. Die Art des Versandes, ob als Muster ohne Wert, Postpaket, Eilboten, Frachtgut, Eilgut, Expres, Flugpost usw.
6. Genaue Adresse mit genauer postalischer Bezeichnung des Wohnortes, da sonst Verzögerungen nicht zu vermeiden sind.
7. Bei Einsendung von instandzusetzenden Teilen an die betr. Stücke Etiketten mit genauem Absender anhängen, die Sendung avisieren, dem Pakete, Muster ohne Wert usw. immer ein Begleitschreiben beifügen.
8. Alle Zahlungen (selbstverständlich nur für Ersatzteile und -Reparaturen) auf das **Postscheck-Konto Leipzig Nr. 8285 der AUTO UNION A-G, Abt. DKW-Kundendienst u. Ersatzteile, Chemnitz**, Postschließfach 843. Liegt keine Vorauskasse vor, erfolgt aus technischen Gründen unweigerlich und ohne Ausnahme Zusendung per Nachnahme. Wir können hiervon beim besten Willen nicht abgehen, da unsere Ersatzteile- und Ersatzteile-Reparatur-Ableitung bei der großen Anzahl der Kunden, die in die Tausende geht, nicht Sonderkonten führen kann.
9. Bei Rückfragen immer auf die betreffende Komm.-Nr. Bezug nehmen.
10. Ist die Rückgabe der aus als Muster eingeschickten Teile erwünscht, so muß dies ausdrücklich im Brief und durch Anhängenzettel am Teil selbst vermerkt werden. Alle Teile bewahren wir nicht an. Wir übergeben diese sofort ohne Unterschied und ohne Gutschrift unserem Schrottlager.
11. Wünschen Sie einzelne Gehäusehälften, so ist es zweckmäßig, wenn Sie uns zum Anpassen die dazugehörige andere, noch gute Gehäusehälfte mit Anhängenzettel, aus dem ersichtlich ist, welche Hälfte Sie ersetzt haben wollen, übersenden.
12. Auch auf die Pakete, Muster ohne Wertsendungen usw. den Vermerk vorschreiben: **Abt. DKW-Kundendienst u. Ersatzteile**.
13. Beispiel einer telegraphischen Bestellung:
autounion chemnitz bernd-rosemeyer-straße
„Eilpostet drei Stück 42008 zwei Stück 9196“
(folgt **genaue** Adresse des Bestellers).

14. Bei Beanstandungen, welche innerhalb 8 Tagen, vom Emplage ab gerechnet, gemacht sein müssen, ist der Packzettel mit einzulegen.
15. Erfüllungsort für Zahlung und Lieferung: **Chemnitz**.
16. Für den Buchhaltungsverkehr mit der Kundendienst-, Ersatzteile-, Zubehör- und Reparatur-Abteilung, beispielsweise für Verbuchung von Gutschriften, Belastungen usw. usw. ist stets der Abteilungsvermerk: **DKW-Ersatzteile-Buchhaltung** anzugeben. Bei allen Beantwortungen unserer Briefe wollen Sie in Ihren Antworten das von uns rechts eingesetzte Abteilungs- und Diktatzeichen anführen. Sie erleichtern uns dadurch die Erledigung Ihrer Angelegenheiten, und wir geben die Gewähr für eine schnelle Beantwortung Ihrer An- und Rückfragen.
17. Sämtliche Preise verstehen sich freibleibend, ab Chemnitz, Bernd-Rosemeyer-Straße und ausschließlich Verpackung, auf Grund unserer allgemeinen Bedingungen für Reparaturen, Ersatzteile und Zubehör-Lieferungen.
18. Ersatzteile an Privatpersonen liefern wir nicht; wir überweisen diesbezügliche Anfragen an die zuständigen General-Depots resp. Händler.

Unsere Anschriften für Ersatzteile- u. Ersatzteile-Reparatur-Bestellungen:

Briefe, Post- und Eilpostsendungen:

AUTO UNION A-G

Abt. DKW-Kundendienst u. Ersatzteile
Chemnitz, Postschließfach 843

Expres Sendungen: **Chemnitz-Hauptbahnhof**

Fracht- und Eilfrachtendungen: **Chemnitz-Süd**, Anschlussgleis 1

Telegramme: **autounion chemnitz bernd-rosemeyer-straße**

Zahlungen nur an das Postscheck-Konto Leipzig Nr. 8285 der AUTO UNION A-G, Abt. DKW-Kundendienst u. Ersatzteile Chemnitz, Postschließfach 843

Fernruf: **Amt Chemnitz Nr. 52201**

(Abt. DKW-Kundendienst u. Ersatzteile verlangen)

Achtung!

Ersatzteile-Bestellungen getrennt aufgeben.
Nicht mit anderen Briefen.

Gehäuse – Kurbelwelle

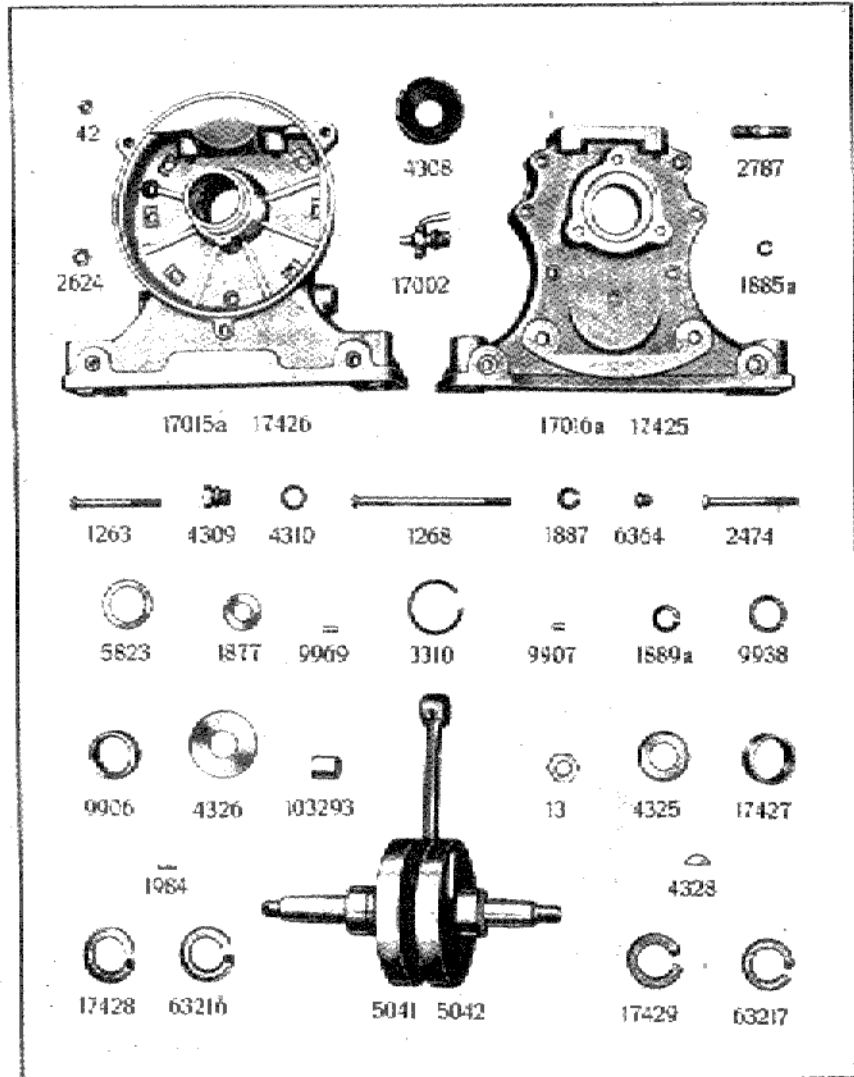

Gehäuse – Kurbelwelle

Best.-Nr.	Gegenstand	Stückzahl	Bem.
17015a	Gehäusehälfte (Magnetseite)	1	
17016a	Gehäusehälfte (Antriebsseite)	1	
1263	Gehäuseschraube 7 \varnothing 70 Schaftlänge	1	
42	Bandmutter 7 \varnothing 7 hoch	9	
1885a	Federring 11,5 \times 7,5 \times 2	9	
1268	Linsschraube im Sockel 7 \varnothing 124 Schaftlänge	2	
4308	Gewindekappe (Magnetseite)	1	
3310	Spannring	1	
2787	Stehbolzen für Zylinder-Belektigung	4	
2624	Mutter M 10	4	
1887	Federring 15,2 \times 10,2 \times 2,5	4	
4309	Einlaßschraube M 14, 25 lang	1	
17002	Ablafßhahn	1	
4310	Dichtung	1	
1984	Arretierstück für Anker 3 \varnothing 10 lang	1	
6364	Verschlußschraube M 10	1	
2474	Gehäuse-Schraube M 7, 74,5 lang	6	
17425	Gehäusehälfte (Antriebsseite) nur für Unterstellungs- getriebe	1	
17426	Gehäusehälfte (Magnetseite) nur für Ventilatorgehäuse	1	
5042	Kurbelwelle kompl. mit Lager	1	
5041	Kurbelwelle kompl. ohne Lager	1	
4328	Woodruffkeil 19 \times 7,5 \times 5	4	
9906	Rollenlauffring 40 \varnothing 16 breit	3	
9969	Lauffrollen in Pleuelstange 5 \varnothing \times 20	20	
9907	Lauffrollen b \varnothing 10 lang	45	
9938	Anlauftring im Rollenlager 30 \varnothing 4,5 hoch	2	
5823	Zwischenscheibe für Kurbelwelle 40 \varnothing	1	
4326	Dichtungsscheibe für Antriebsseite 54,9 \varnothing	1	
4325	Dichtungsscheibe für Magnetseite 39,9 \varnothing	1	
103293	Bronzebühse für Pleuelstange 19 \times 15 \times 21	1	
13	Mutter a. Kurbelwelle (Antriebsseite) M 14	1	
1877	Unterlegscheibe 28 \times 14,5 \times 3	1	
1889a	Federring 20,5 \times 14,5 \times 3	1	
63217	Burgmann-Dichtung (Magnetseite) wenn linksld.	1	Auf Antriebs- seite gesehen
63216	Burgmann-Dichtung (Magnetseite) wenn rechtsld.	1	
17427	Abstandshülse zum Rollenlager 40 \times 2,5 \times 15	1	
17428	Burgmann-Dichtung (Antriebsseite) wenn linksld.	1	
17429	Burgmann-Dichtung (Antriebsseite) wenn rechtsld.	1	

Siehe auch Tafel 14

Zylinder und Kolben

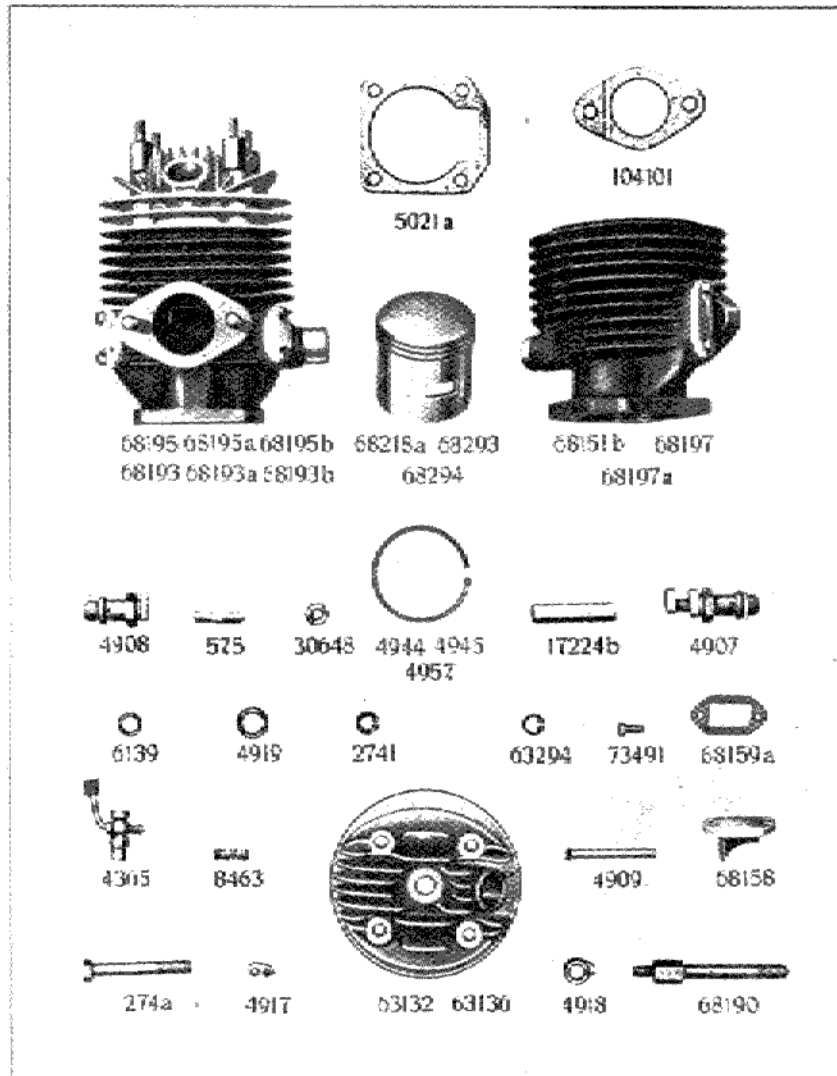

Zylinder und Kolben

Best.-Nr.	Gegenstand	Stückzahl	Bem.
68195	Zylinder kompl. m. Kopf 74 ⌀	1	
68195a	Zylinder kompl. m. Kopf 74,5 ⌀ ausgeschl.	1	Wenn Zylinderkopf m. Dekompressions-Ventil
68195b	Zylinder kompl. m. Kopf 75 ⌀ ausgeschl.	1	
68193	Zylinder kompl. m. Kopf 74 ⌀	1	Wenn Zylinderkopf mit Einspritzbahn
68193a	Zylinder kompl. m. Kopf 74,5 ⌀ ausgeschl.	1	
68193b	Zylinder kompl. m. Kopf 75 ⌀ ausgeschl.	1	
68151b	Zylinder-Körper 74 ⌀	1	
68197	Zylinder-Körper 74,5 ⌀ ausgeschl.	1	
68197a	Zylinder-Körper 75 ⌀ ausgeschl.	1	
63132	Zylinderkopf Ausf. für Dekompr.-Ventil	1	
63136	Zylinderkopf Ausf. für Einspritzbahn	1	
68158	Deckel für Ueberströmkanal	2	
68159a	Dichtung zu 68158 (Reinz)	2	
5021a	Zylinder-Dichtung (Reinz)	1	
73491	Schraube zum Ueberströmdeckel M 6x16 Krk. 144	4	
274a	Bef.-Schraube für Zylinderkopf M 10x80 Din 931	4	
68190	Bef.-Bolzen für Zylinderkopf	4	
2741	Federring 11x2,5/4 Din 127	4	
875	Stilschraube für Auspuffkrümmer M 10x28 Din 939	2	
30648	Mutter M 10 Krk. 113	2	
2741	Federring 11x2,5/4 Din 127	2	
104101	Dichtung für Auspuffkrümmer	1	
4365	Einspritzbahn mit geradem Kelch	1	
6139	Dichtung zu 4365	1	
68198	Reduzierstück (ohne Abbildung)	1	Nur auf Wunsch
68199	Dichtung zu 68198 (ohne Abbildung)	1	
4907	Dekompressions-Ventil kompl.	1	
4908	Ventil-Körper	1	
4909	Ventilkegel	1	
4917	Druckstück	1	
8463	Druckfeder	1	
4918	Gewindestück am Ventilkörper	1	
4919	Dichtung	1	
68218a	Kolben kompl. 74 ⌀	1	
68293	Kolben kompl. 74,5 ⌀	1	für ausgeschl. Zylinder
68294	Kolben kompl. 75 ⌀	1	
17224b	Kolbenbolzen	1	
63294	Seeger-Sicherungsring	2	
4944	Kolbenring 74x2,5	3	
4945	Kolbenring 74,5x2,5	3	für ausgeschl. Zylinder
4957	Kolbenring 75x2,5	3	

Zylinder siehe auch Tafel 10 und 14

Schwungscheibe

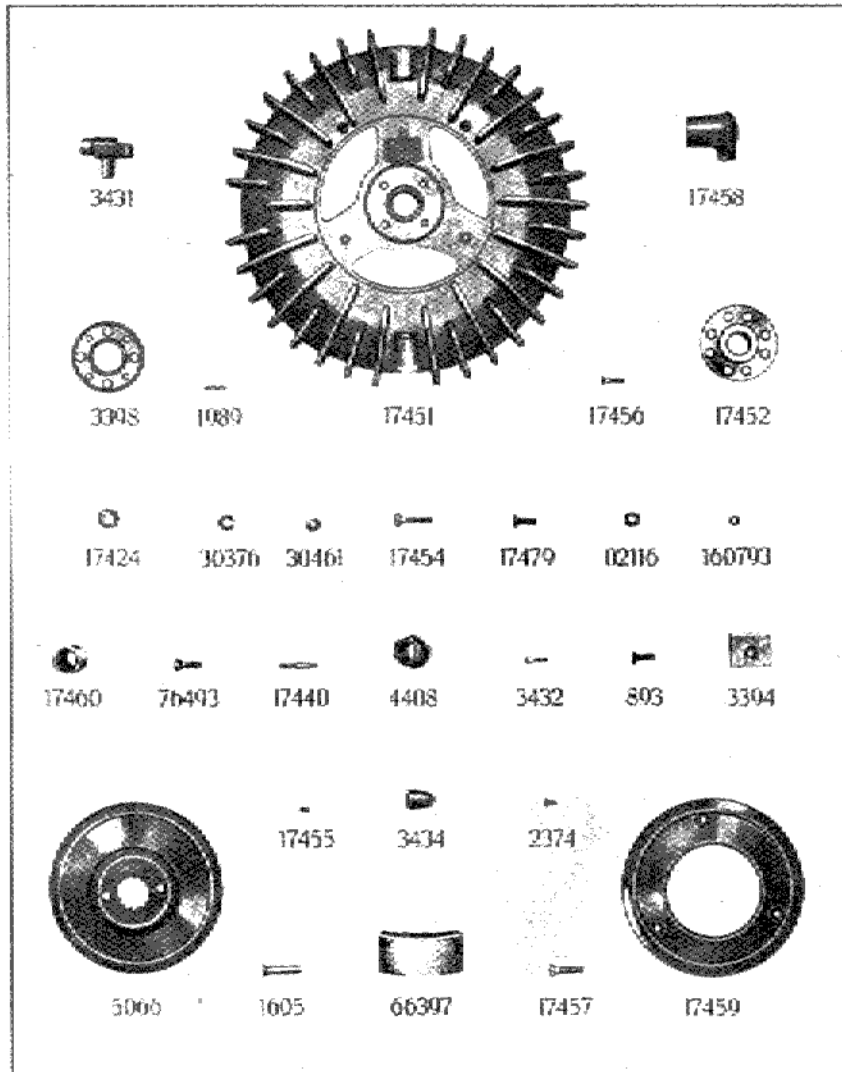

Schwungscheibe

Best.-Nr.	Gegenstand	Stückzahl	Bem.
17451	Schwungscheibe	1	
17452	Schwungscheibenflansch	1	
1605	Versenkbohrniete 6 Ø 28 lang	8	
66397	Polschuh	2	
893	Senkkopfschraube M 6x16 Din 87	4	
17454	Linsenkopfschraube für Magnetring M 6x24 Din 88	1	
30376	Federring	2	
30461	Mutter M 6 Krk. 113	1	
17455	Kerbnagel 2,6 Ø 5 lang	1	
17456	Senkkopfschraube blank M 4x18 Din 87 L Polschuh	2	
3394	Gegengewicht	1	
17479	Linsenkopfschraube z. Gegengewicht M 6x15 Din 87	1	
1989	Stift 2,5 Ø x 18	1	
4408	Mutter für Schwungscheibe M 14x1,25	1	
3398	Abzugscheibe 64 Ø x 8	1	
17457	Schraube für Abzugscheibe M 6x25 Din 87	4	
3432	Schraube für Stromabnehmer M 5x17	1	
5066	Abdeckscheibe	1	
2374	Linsenkopfschraube zur Abdeckscheibe 4 Ø x 8	2	
17458	Zündkerzenschützer	1	
3434	Gummimuffe für Zündkabel	1	
3431	Stromabnehmer	1	
2374	Linsenkopfschraube M 4	3	
17460	Unterbrechermocken	1	
76493	Schraube 6x15 Krk. 131 zu 17460	1	
17424	Wellenförmiger Spanning 16x6,6 Ø	1	
17440	Stiftschraube M 4x22 lang Ges. Lg. 32 Din 939	1	
02116	Federring 4,5x1/2 Din 127	1	
150793	Mutter M 4 Krk. 113	1	
17459	Abdeckblech (dafür fällt fort 5066) bei Anwartscheibe	1	
2374	Linsenkopfschraube 4 Ø	3	
4831	Zündkabel 450 lang (ohne Abbildung)	1	

Magnetanker

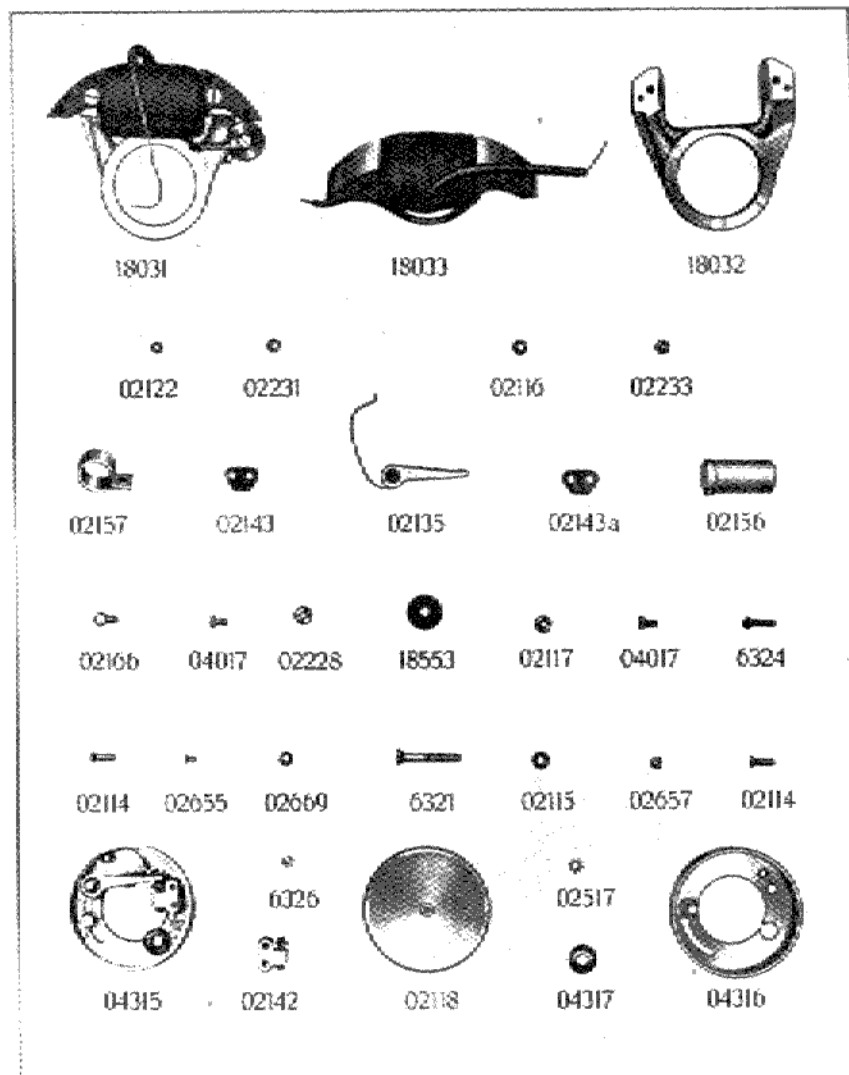

Magnetanker

Best.-Nr.	Gegenstand	Stückzahl	Ben.
18031	Magnetanker komplett	1	
18032	Ankerbüchchen	1	
18033	Zündspule	1	
6321	Senkschraube 5 Ø 34 lang	2	
02114	Linse schraube zum Kondensator 4 Ø 12 lang	1	
18553	Isolierscheibe zum Kondensator	1	
02156	Kondensator	1	
02157	Bef.-Schelle für Kondensator	1	
04017	Bef.-Schraube zu 02157	1	
02231	Federring zu 02157	1	
04315	Unterbrecher komplett	1	
04316	Unterbrecher-Gehäuse	1	
02118	Unterbrecher-Deckel	1	
02135	Unterbrecherhebel mit Feder	1	
02142	Kontaktklötchen	1	
02143	Isolierplatte stark	1	
02143a	Isolierplatte schwach	1	
6324	Kontaktschraube lang	1	
6326	Gegenmutter	1	
04317	Gummimuffe	1	
02146	Fleischholz	1	
02228	Unterlegscheibe	2	
02116	Federring	3	
02233	Mutter	1	
02122	Isolierbüchse 6x4,1x2	2	
02115	Isolierscheibe	2	
02117	Beilagscheibe Messing 7x4,1x0,5	2	
02114	Linse schraube zu 02142	1	
04017	Zylinderkopfschraube zu 02142	1	
02517	Federnde Zahnscheibe F. Z. A.	1	
02228	Beilagscheibe (Eisen)	1	
02655	Linse schraube für Feder	1	
02669	Federring	1	
02657	Mutter	1	

Untersetzungs-Getriebe, Kupplung, und Stoßdämpfer

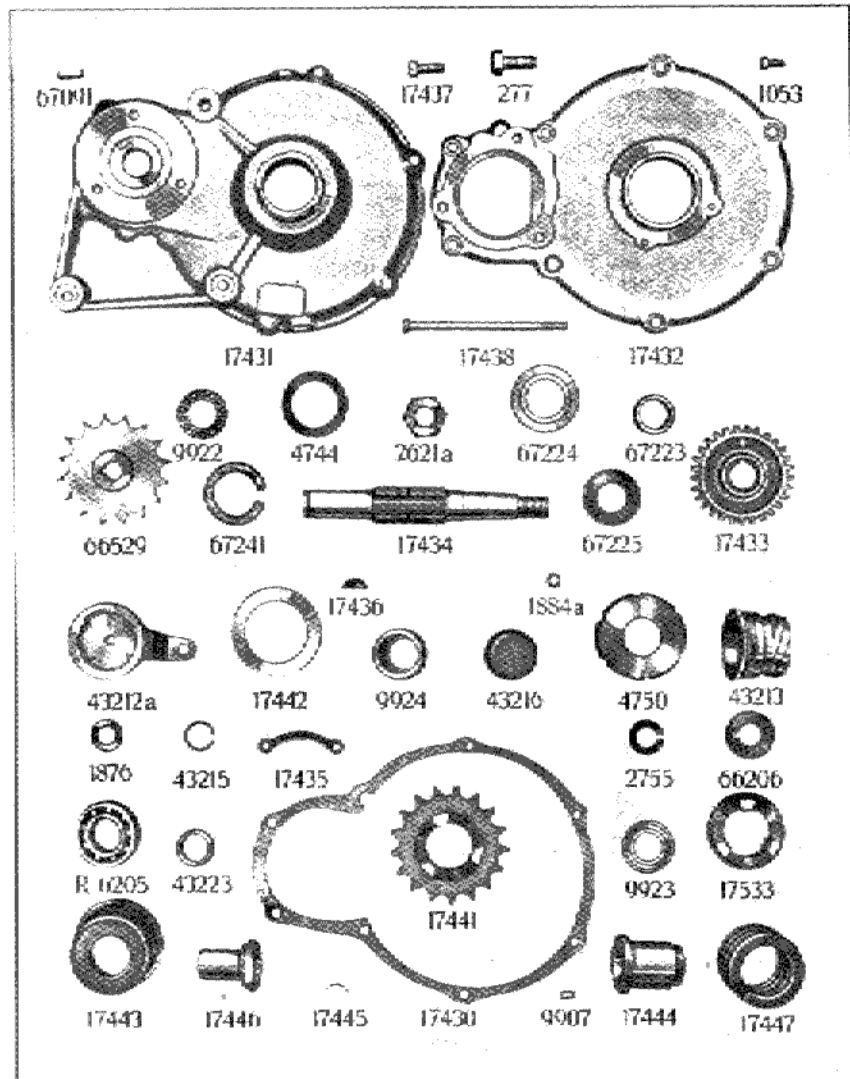

Untersetzungs-Getriebe, Kupplung und Stoßdämpfer

Best.-Nr.	Gegenstand	Stück- zahl	Bem.
17430	Gehäusedichtung (Papier)	1	
17431	Kupplungs-Gehäuse	1	
17432	Kupplungsdeckel	1	
17433	Antriebsrad auf Kurbelwelle (29 Zähne)	1	
1876	Unterlegscheibe 20x14,5x3	1	
17434	Getriebewelle	1	
66529	Kettenrad 16 Zähne 5/8x3/8 (fällt bei Stoßdämpfer fort)	1	
4750	Gewindekappe	1	
17435	Sicherungsblech	1	
67223	Distanzring	1	
67224	Dichtkappe	1	
43223	Distanzrohr 30	1	
9923	Laufring zum Drucklager	1	
9922	Kugellager mit Kugeln	1	
9924	Rollenlaufring	1	
9907	Laurollen	15	
43212a	Flachgewinde-Druckstück	1	
43213	Flachgewinde-Büchse	1	
43216	Druckkappe	1	
43215	Sprengring	1	
277	Sechskantschraube M 10x25 Krk. 131	1	
67091	Paßstift 8 Ø 20 lang	1	
2621a	Mutter a. Getriebewelle M 18x1,5 (fällt bei Stoß- dämpfer fort)	1	
66205	Sicherungsblech	1	
17436	Wenduffkeil 22x6x9 Din 304	1	
67225	Wellenformiger Spanning	1	
67241	Burgmann-Dichtung	1	
1053	Zylinderkopf-Schraube M 6x13 Din 84	2	
1884a	Federring 10,5x6,5x2	2	
R.6205	Radial-Lager 25x52x15	1	
17441	Kettenrad 17 Zähne	1	
17442	Filzdichtungsring 51x70 Øx4	1	
17443	Schutzkappe	1	
17444	Nutstück	1	
17533	Klauenhülse	1	
17446	Halsmutter	1	
2755	Federring 24,2x18,2x3	1	
17447	Druckleder	1	
17445	Abgesetzte Scheibenfeder 22x6x9	1	
4744	Ausgleichscheibe 37x51,5 Ø	1	
17437	Zylinder-Kopfschraube M 8x22 Din 84 zu 17432	7	
17438	Zylinder-Kopfschraube M 7x115 Din 84	2	

Siehe auch Tafel 6

Untersetzungsgetriebe und Kupplung

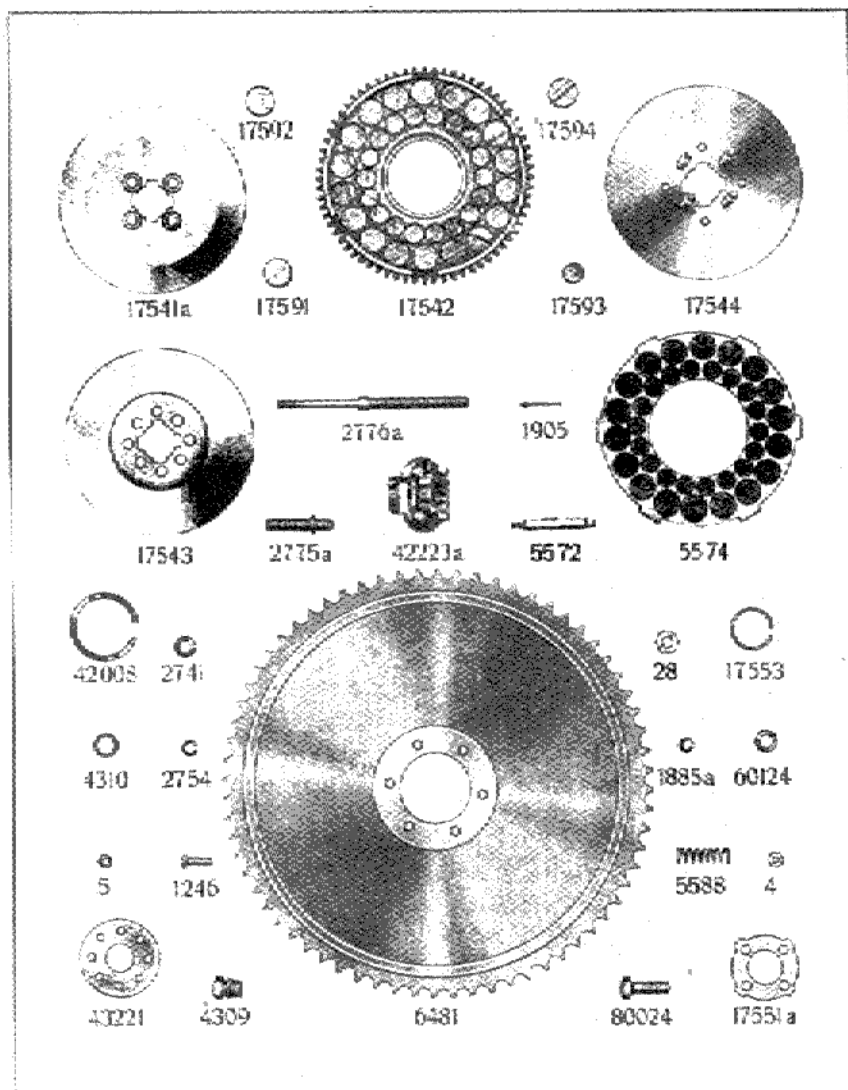

Untersetzungsgetriebe und Kupplung

Best.-Nr.	Gegenstand	Stückzahl	Bem.
42008	Sprengring	1	
28	Mutter flach M 10x1,5 6 hoch	7	
2741	Federring 11x2,5/4 Din 127	5	
2775a	Bandbolzen M 10, 52,5 lang	2	
2776a	Bandbolzen M 7 u. 10, 159,5 lang (kommt für 2474)	1	
60124	Dichtungsscheibe 17x10,3x1,5	1	
2754	Federring 12,5x8,5x2	7	
1246	Linse schraube M 7, 24,5 lang zu 17431	3	
1885a	Federring	3	
17541a	Feste Kupplungsscheibe	1	
17544	Lose Kupplungsscheibe	1	
17542	Zahnrad 68 Zähne	1	
17543	Zwischenscheibe zur Kupplung	2	
5574	Lose Kupplungslamelle	2	
17591	Korkstopfen 16 Ø x 13	18	
17592	Korkstopfen 22 Ø x 13	18	
17593	Korkstopfen 16 Ø x 10	36	
17594	Korkstopfen 22 Ø x 10	36	
5588	Druckfeder	4	
43221	Federteller	1	
5572	Federbolzen zur Kupplung 8 Ø 28 lang	4	
4	Mutter M 6	4	
17551a	Sicherungsblech für Mutter	1	
4309	Oelschraube M 14	2	
17553	Sprengring auf Getriebewelle	1	
4310	Dichtung zu 4309	2	
42223a*	Lauftring zum Kupplungszahnrad	1	
5	Mutter M 7	2	
80024	Schraube M 10x30 Din 913	1	Auf Wunsch
1905	Splint 1,6x15 Din 94	1	
6481	Kettenrad 68 Zähne	1	

* Ab Motor Nr. 400001 unter Nr. 17439 bestellen

Siehe auch Tafel 5

Regler

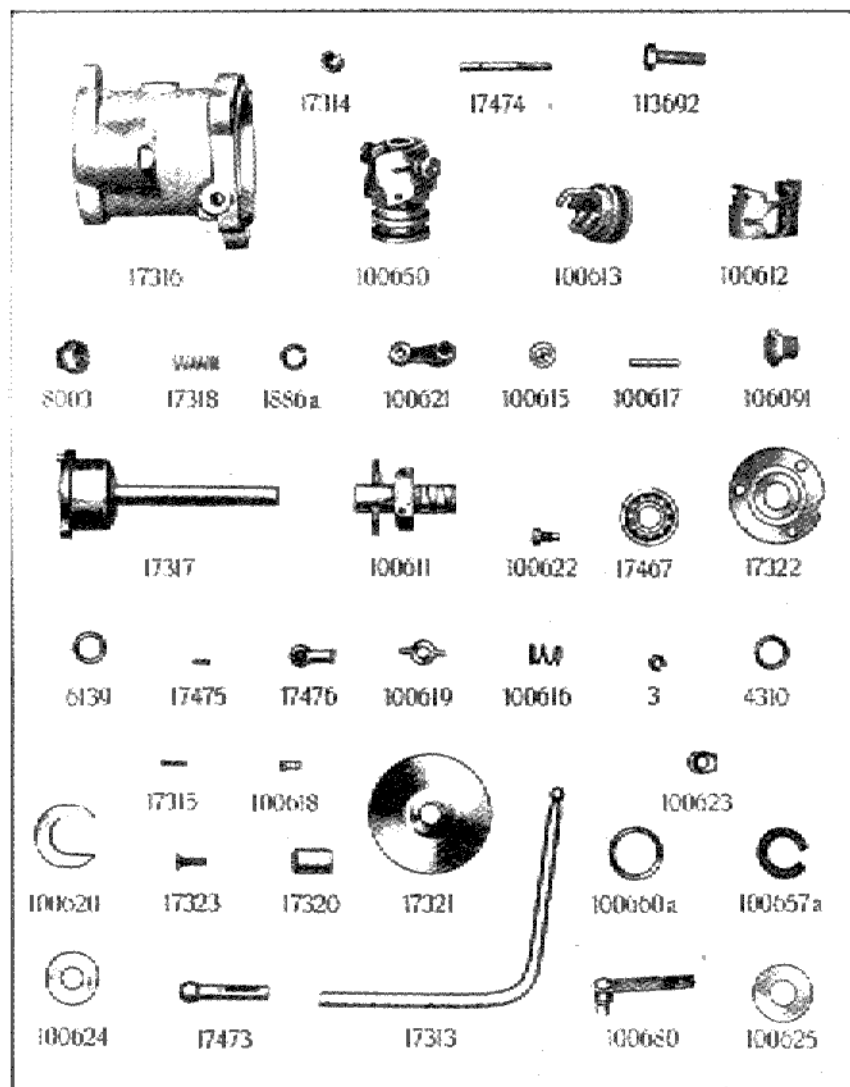

Regler

Best.-Nr.	Gegenstand	Stückzahl	Bem.
100650	Drehzahlregler komplett	1	
100611	Gewichtsträger	1	
100612	Reglergewicht	2	
100613	Reglermutter	1	
100615	Federmutter 15 \varnothing Din 668	2	
100616	Reglerfeder	2	
100617	Gelenkboizen 4 \varnothing 26 lang Din 667	2	
100618	Schraube zu Reglergewicht 13,9 lang	2	
100619	Sicherungsdreh	2	
100620	Reglerring (Bronze)	1	
100621	Reglerhebel	2	
100622	Schraube zu Reglerhebel 16 lang	2	
100623	Sicherungsblech	2	
17313	Hebel zu Reglergestänge	1	
17314	Stellring	2	
17315	Kerbstift: KS 1, 3 \varnothing 14 lang	4	
17316	Reglergehäuse	1	
17317	Reglerwelle	1	
17318	Druckfeder	1	
17467	Schulterkugellager 12/32/7	1	
17320	Distanzbüchse 12/15 \varnothing 21 lang	1	
17321	Abschlußscheibe 12x68 \varnothing	1	
100624	Abdeckscheibe 12x30 \varnothing	1	
100625	Abdeckscheibe 15,2x31,9 \varnothing	1	
100600a	Ausgleichscheibe 25x31,9 \varnothing	1	
17322	Lagerdeckel	1	
17323	Blanke Senkschraube M 5x16 Din 87	3	
100657a	Burgmann-Dichtung 15x25 \varnothing	1	
17473	Kugelpfanne	1	
17474	Reglerstange	1	
17475	Knebelkerbstift: KS 8, 25 \varnothing x 10	1	
3	Mutter M 5 Krk. 113	1	
17476	Kugelpfanne Krk. 955	1	
100091	Verschlußschraube M 14x1,5 Din 4610	1	
4310	Dichtung dazu	1	
100680	Blatfeder	1	
113692	Sechskantschraube M 8x30 Din 931	3	
1886a	Federring 9x3/3 Din 128	3	

Siehe auch Tafel 14

Vergaser komplett (Framo)

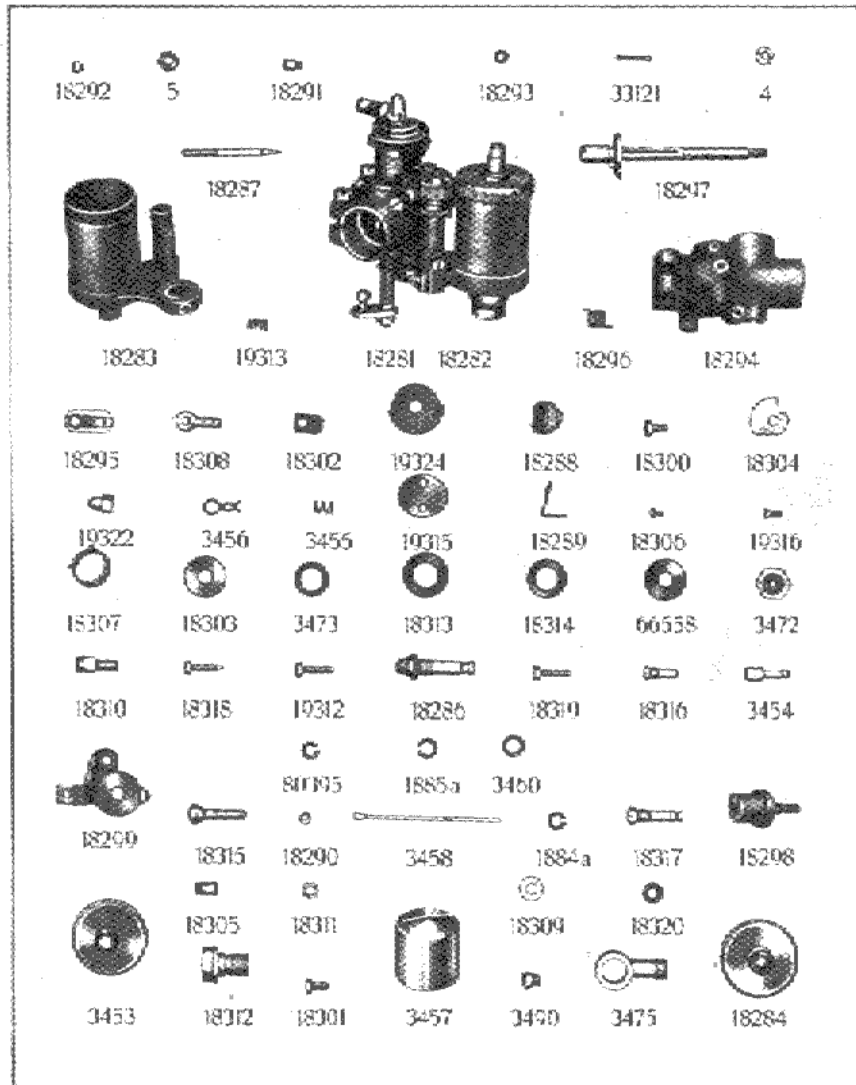

Vergaser komplett (Framo)

Best.-Nr.	Gegenstand	Stückzahl	Bem.
18281	Vergaser kompl. mit Hebel und Züge	1	
18282	Vergaser kompl. ohne Hebel und Züge	1	
18283	Schwimmergehäuse	1	
3437	Schwimmer	1	
3458	Schwimmeradel	1	
3490	Stütz für Schwimmeradel	1	
3490	Dichtung zu 3490	1	
3433	Schwimmerabdeckel kompl. mit Tapfer	1	
18284	Schwimmerabdeckel markt	1	
3454	Tapfer	1	
3455	Tapferdruckfeder	1	
3456	Tapferfeder	1	
3473	Benzinrohranschluß	1	
3472	Ueberwärmer zu 18281	1	
3473	Dichtung zu 3472	2	
18285	Verstellbare Düse kompl. ohne Abbildung	1	
18286	Körper zur verstellbaren Düse	1	
18287	Düsenadel	1	
18288	Griff zu Düsenadel	1	
18289	Feder zu Düsenadel	1	
18290	Mutter zu Düsenadel	1	
18291	Luftdüse	1	
18292	Kanal-Verschlußschraubchen	1	
18293	Dichtung zu 18292	1	
18294	Vergaser-Ortlöse	1	
18295	Vergaser-Hebel mit Kugelzapfen	1	
18296	Feder zu Vergaserklappe	1	
33121	Spindel 2x15	1	
66538	Scheibe unter Anschlagsscheibe	1	
18297	Vergaserweile kompl. mit Anschlagsscheibe	1	
18298	Milchmesserbolzen	1	
18299	Lagerwinke	1	
18300	Sechskantschraube M 5x18 Dia 21	1	
80995	Federling dazu 5,5x1,5x2,5 Dia 127	1	
18301	Zylinder	1	
18302	Zylinderanschluß	1	
18303	Scheibe unter Segment	1	
18304	Segment	1	
18305	Scheibe für Bowdenseil-Befestigung	1	
18306	Zylinderanschluß zu 18305	1	
18307	Wellenbrunnen Spannring S 5	1	
18307	Spinnfeder zu Milchmesserbolzen	1	
18308	Bowdenzugschraube	1	
18308	Federling zu 5	1	
18308	Mutter 7/8	1	
18309	Bowden-Regulierschraube	1	
18311	Mutter dazu	1	
19322	Kappenmutter	1	
18312	Anschlußschraube	1	
18313	Dichtung zur Anschlußschraube groß	1	
18314	Dichtung zur Anschlußschraube klein	1	
18315	Kleinschraube zum Vergaser-Gehäuse	1	
19324	Skala	1	
19315	Drosselklappe	1	
19316	Bef.-Schraubchen zu 19315	2	
19316	Mutter zu Vergaserweile	1	
18316	Feder zu 4	1	
18316	Hauptdüse	1	
18317	Leerlaufdüse	1	
19312	Anschlagsschraube hinten	1	
19313	Feder zu 19312, 18318, 19	1	
18318	Anschlagsschraube vorn	1	
18319	Luftstiftschraube	1	
18320	Dichtung für Hauptdüse	1	

Vergaser siehe auch Tafel 12

Zubehör und Regulierung

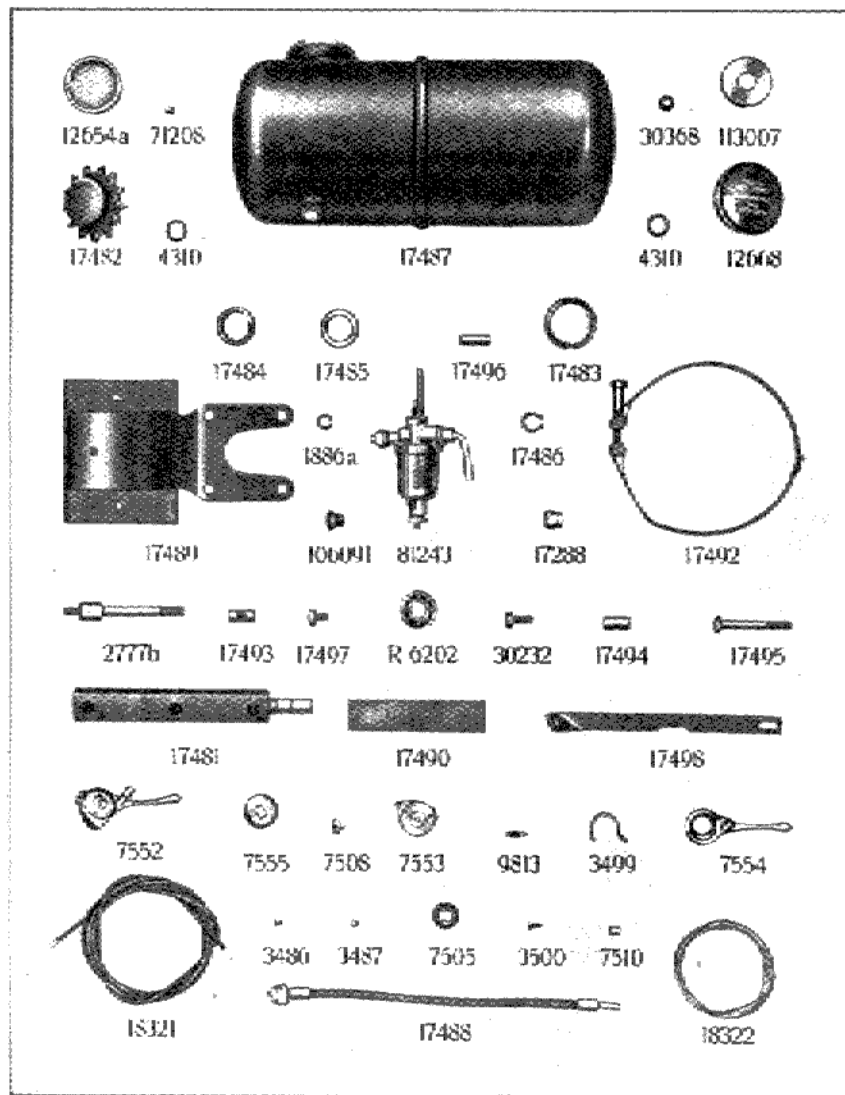

Zubehör und Regulierung

Best.-Nr.	Gegenstand	Stückzahl	Bem.
17481	Leitrollenträger	1	
17482	Kettenleitrolle 74 Ø 42,5 lang	1	
113007	Gewindekappe	1	
17483	Sicherungsring	1	
17484	Distanzrohr 35 Ø 230 lang	1	
17485	Scheibe	1	
R 6202	Radial-Kugellager 35x15x11	2	
17486	Seeger-Außensicherung	2	
106091	Verschlußschraube M 14x1,5 Din 4610	1	
4310	Dichtung C 14x18 Din 4609	1	
17487	Benzintank kompl.	1	
12654a	Benzinsieb	1	
12068	Tank-Verschluß	1	
81234	Benzinhahn mit Filter	1	
17488	Benzinleitung	1	
17288	Ueberwurfmutter	2	
71208	Dichthülse für Benzinleitung	2	
4310	Dichtung für Benzinbahn	1	
17489	Auflageblech für Benzintank	1	
2777b	Bundholzen 10 und 8 Ø 118 lang	4	
30368	Mutter M 8 Krc. 113 (neue Nr. 3023b)	4	
1886a	Federring 9x3/3 Din 128	4	
17490	Lederstreifen für Tankauflage	2	
30232	Schraube M 8x20 Din 931 zu 17498 unten	1	
17497	Schraube M 8x12 Din 931 zu 17498 oben	1	
1886a	Federring 9x3/3 Din 128	2	
17492	Spannband für Tankbefestigung	1	
17493	Spannbohlen mit Loch ohne Gewinde	1	
17494	Spannbohlen mit Loch und Gewinde	1	
17495	Spannschraube M 8x65 Din 931	2	
17496	Distanzrohr 10x8,5 Ø 30 lang	2	
17498	Tragstütze für Tank	1	
7552	Reguliergehäuse komplett	1	
7553	Reguliergehäuse nackt	1	
7554	Regulierhebel	1	
7555	Deckel zu 7551	1	
7505	Gleitscheibe	1	
7506	Befestigungsschraube zu Deckel	1	
7510	Ueberwurfmutter	1	
3499	Befestigungsschelle	1	
9813	Kabelklammerschelle	1	
3500	Zylinder-schraube für 3499	1	
18322	Bawdensel 2115 lang	1	
18321	Bawdenspirale 2000 lang	1	

Siehe auch Tafel 13.14

Auspuff – Ventilator und Zylinder

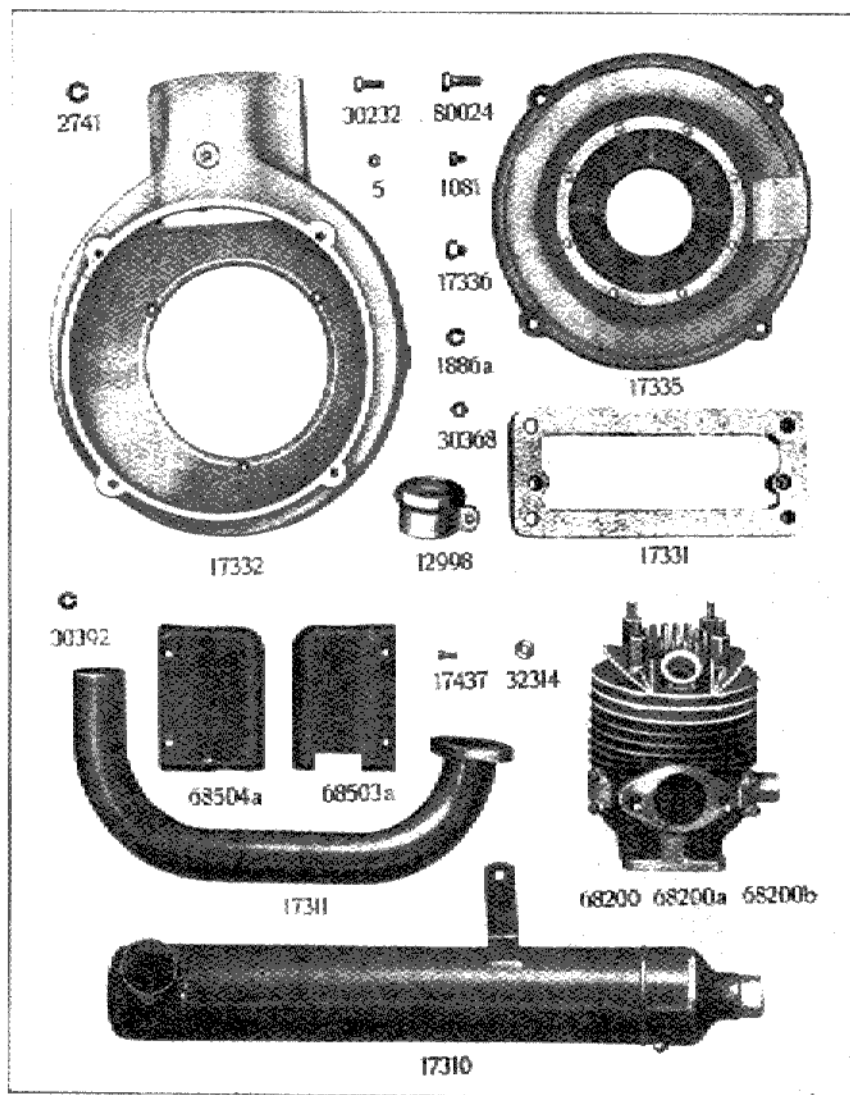

Auspuff – Ventilator und Zylinder

Best.-Nr.	Gegenstand	Stückzahl	Bem.
17310	Auspuffkopf kompl.	1	
80024	Schraube M 10x30 Din 931	1	
32314	Unterlegscheibe 10 Krk. 143	1	
2741	Federring 11x2,5/4	1	
12998	Abdichtnulle für Auspuff	1	
30232	Schraube M 8x20 Din 931	1	
30368	Mutter M 8 Krk. 113 (neue Nr. 3023b)	1	
1886a	Federring 9x3/3 Din 128	1	
17311	Auspuffrohrkrümmer mit Flansch	1	
17331	Grundplatte	1	
17437	Zylinderschraube M 8x22 Din 84	2	
30392	Federring 9x2,5/4 Din 127	2	
17332	Ventilator-Gehäuse	1	
68503a	Blechmantel rechts (Vergaserseite)	1	
68504a	Blechmantel links	1	
1081	Linsenschraube 7 Ø 10 lang	4	
5	Sechskantmutter M 7x1	3	
1886a	Federring 9x3/3 Din 128	3	
17335	Deckel für Ventilatorgehäuse mit Sieb	1	
17336	Schraube M 10x10 Din 933	1	
68200	Zylinder kompl. mit Kopf 74 Ø	1	
68200a	Zylinder kompl. mit Kopf 74,5 Ø	1	} ausgeschl. ab Motor 400301
68200b	Zylinder kompl. mit Kopf 75 Ø	1	
68152	Zylinderkopf (ohne Abbildung)	1	

Zubehör, Kupplungsbetätigung mit Bowdenzug

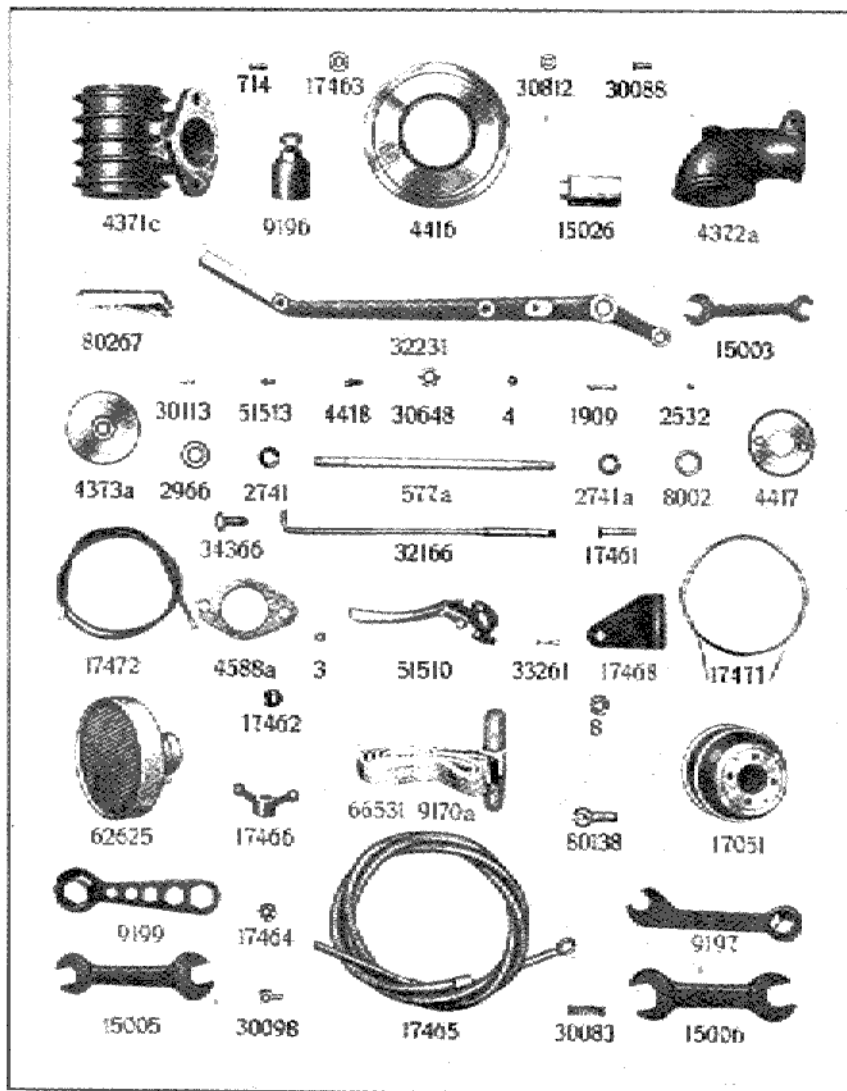

Zubehör, Kupplungsbetätigung mit Bowdenzug

Best.-Nr.	Gegenstand	Stückzahl	Bem.
8002	Dichtung für Zündkerze	1	
17851	Anwurfscheibe 90 Ø	1	
4418	Mittelnutritz in Anwurfscheibe	1	Nur auf Wunsch
4	Mutter M 5	1	
4418*	Abdichtschleife	1	
4417	Sicherungsschleife	1	
66531	Anwerfgurt mit Holzknobel	1	
9170a	Einlaßhebel	1	
9199	Zündkerzenschlüssel	1	
9197	Schlüssel für Zylinderkopfschraube	1	
9196	Abzug-Vorrichtung	1	
3	Mutter M 5 zu 714	3	
4371c	Auspuffstützen	1	
4771a	Deckel zu 4771c	1	
4372a	Anschlußflüchler	1	
714	Linseenschraube 5 Ø 14 lang	3	
4588a	Dichtung für Auspuff (Prellapen)	2	
577a	Schraubenbolzen 10 Ø 200 lang	1	
8	Mutter M 10, 8 hoch	2	
2741a	Federling 17,5x10,5x2	1	
4364	Auspuffflüchler (ohne Abbildung)	1	
62625	Delbag-Filter	1	
114223	Typenschild (ohne Abbildung)	1	
2972	Kerlnagel 2,6 Ø x 5	1	
51510	Dekompressionshebel kompl. mit Scheibe	1	
17471	Bowdenseil für Dekompression 2140 lang	1	
17472	Bowdenspirale für Dekompression 2000 lang	1	
51513	Lötstippel für Dekompressionsseil	1	
32231	Handhebel	1	
80267	Klinke für Handhebel	1	
32166	Sperrstange	1	
30088	Nutze für Handhebel	1	
30083	Feder für Sperrstange	1	
30113	Kerbstift für Sperrstange 2x12	2	
30058	Füllungsbolzen	1	
17461	Senkschraube M 8x30 Din 97	1	
17462	Delagabüchse 10 Ø 15 lang	1	
17463	Blanke Scheibe 8 Kk 143	1	
17464	Kronenmutter flach M 8	1	
1900	Spindel 2x20 Din 94	1	
2966	Scheibe 24x18,5 Ø	1	
17465	Bowdenseil 3,8 Ø 1800 lang mit Dose und Bowdenspirale 10 Ø 1540 lang mit Erdmuffen	1	
33261	Spindel 2x12	1	
80138	Aggrschraube für Bowdenabstützung	2	
30648	Mutter M 10 Kk 113	2	
17468	Selbstwinkel	1	
34366	Schraube M 10x20 Din 931	1	
2741	Federling 11x2,54 Din 121	1	
17460	Seilbolzen 27,5 lang (ohne Abbildung)	3	
30812	Scheibe 12x6 Ø	1	
17470	Druckleder für Bowdenseil 168 lang (ohne Abbildung)	1	
15003	Mutterschlüssel 10 und 11 SW	1	
15005	Mutterschlüssel 17 und 19 SW	1	
15006	Mutterschlüssel 22 und 26 SW	1	
17466	Knäbelmutter	1	

* fällt fort, dafür kommt 17469 siehe Tafel 3

Zubehör siehe auch Tafel 13/14

Amal-Vergaser

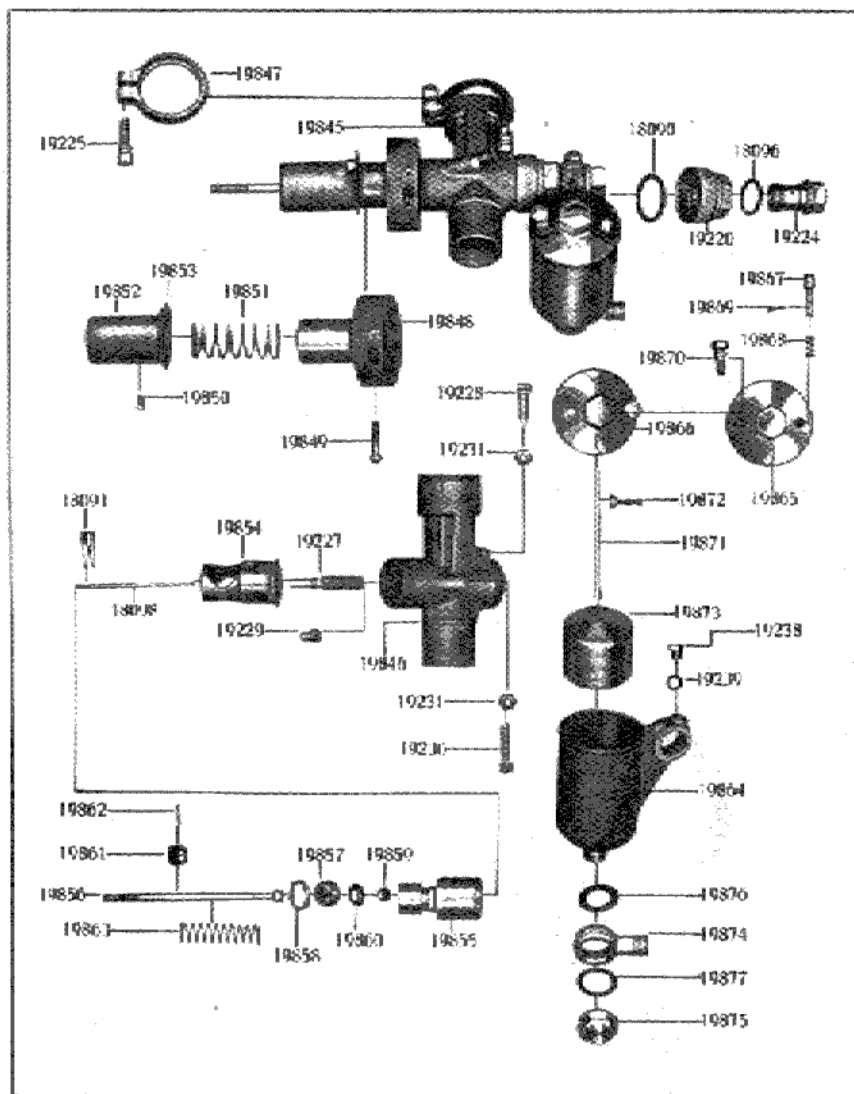

Amal-Vergaser

Best.-Nr.	Gegenstand	Stückzahl	Bem.
18090	Dichtungsscheibe zu 19220	1	
18091	Klemmfeder zu 18098	1	
18096	Dichtungsscheibe zu 19224	1	
18098	Nadel für Nadeldüse	1	
19220	Mischkammeranschlußmutter	1	
19224	Befestigungsbolzen	1	
19225	Klemmringschraube	1	
19227	Nadeldüse	1	
19228	Luftsteilschraube	1	
19229	Düse	1	
19230	Schieberstellschraube	1	
19231	Mutter zu 19230/228	2	
19238	Verschlußschraube	1	
19239	Dichtungsscheibe zu 19238	1	
19845	Vergaser kompl.	1	
19846	Mischkammer (Klemmdurchm. 29 mm Ø)	1	
19847	Klemmring zu 19846	1	
19848	Mischkammerkopf	1	
19849	Klemmschraube zu 19848	1	
19850	Führungsschraube	2	
19851	Feder in Hülse	1	
19852	Hülse zur Feder	1	
19853	Kabelnippel zu 19852	1	
19854	Düsenblock kompl.	1	
19855	Gasschieber	1	
19856	Zugstange	1	
19857	Gewindebüchse in Gasschieber	1	
19858	Mutter zu 19857	1	
19859	Kugelplanne in Gasschieber	1	
19860	Planne auf Zugstange	1	
19861	Federteller auf Zugstange	1	
19862	Kerbstift zum Federteller	1	
19863	Feder auf Zugstange	1	
19864	Schwimmergehäuse	1	
19865	Schwimmergehäusedeckel nackt	1	
19866	Schwimmergehäusedeckel kompl.	1	
19867	Tupier	1	
19868	Tupierfeder	1	
19869	Splint zu 19868	1	
19870	Sicherungsschraube für Schwimmerdeckel	1	
19871	Schwimmernadel	1	
19872	Schwimmernadelfeder	1	
19873	Schwimmer	1	
19874	Oberteil zum drehbaren Anschluß	1	
19875	Befestigungsbolzen zu 19874	1	
19876	Dichtungsscheibe zu 19874	1	
19877	Dichtungsscheibe zu 19875	1	
19878	Hülse zur Feder m. Bowdenzugnippel	1	
19878	Vergaserkopfstück m. doppelter Führung	bei doppel-	
19843	Einstellschraube am Vergaser für Bowdenspirale	Zugföhrng. ohne	
19844	Mutter zu 19843	Abbildung	

Vergaser siehe auch Tafel 8

Nachtrag für O.-Spez.-Bindemäher

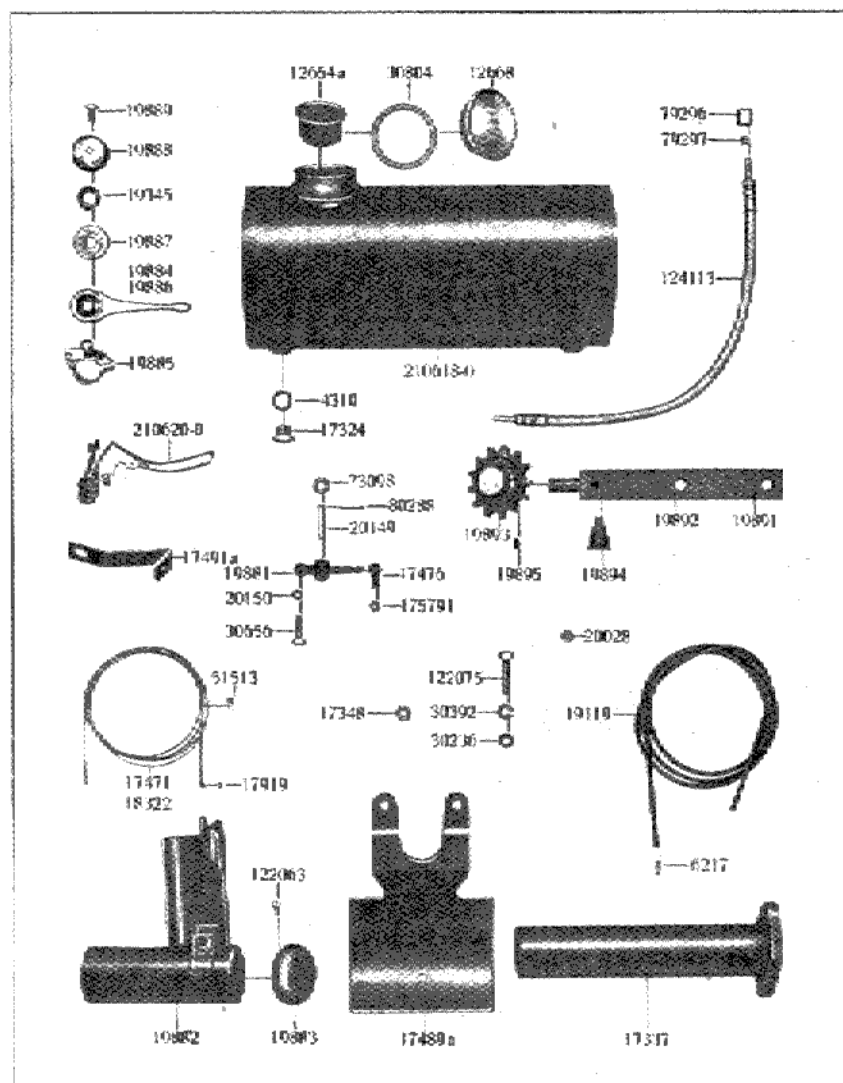

Nachtrag für O.-Spez.-Bindemäher

Best.-Nr.	Gegenstand	Stückzahl	Bem.
6217	Endnippel für Bowdenspirale	2	
4310	Dichtung B 14x18 Din 7603 zu 17324	1	
12654a	Tanksieb	1	
12668	Deckel	1	
17324	Verschlußschraube für Tank	1	
17337	Auspuffrohr gerade (auf Wunsch)	1	
17348	Mutter zur Filterbefestigung	1	
17471	Bowdenseil 2600 lang für Dekompression	1	
17476	Kugelpfanne Krk. 955 8 mm für Reglerbet.	1	
17489a	Auflageblech zu 210618-0	1	
17491a	Tragsstütze für Tank	1	
17919	Löt-nippel zu 17471	1	
18322	Bowdenseil für Vergaser mit Nippel 2115 lang	1	
19119*	Spirale 2000 lang für Vergaser	1	
19119*	Spirale 1955 lang für Dekompression	1	
19345	Feder zu 19884	1	
19881	Zwischenhebel für Reglerbetätigung	1	
19882	Vergaser-Verkleidung kompl.	1	
19883	Verschlußkappe zu 19882	1	
19884	Regulierhebel für Vergaser kompl. (ohne Abbildg.)	1	
19885	Führungskörper mit Scheibe	1	
19886	Regulierhebel	1	
19887	Zwischenscheibe	1	
19888	Deckel	1	
19889	Deckelschraube	1	
19891	Leitrollenträger II. Ausführung kompl.	1	
19892	Leitrollenträger	1	
19893	Leitrolle mit Büchse	1	zu 19891
19894	Fettnippel	1	
19895	Zapfenschraube	1	
20028	Mutter zu 210621-0 Din 439 B 6	1	
20149	Bolzen für Reglerbet. 8x35x30 Din 1433	1	
20150	Mutter M 6 Kr. 752 zu 30656	1	
30236	Mutter M 8 Din 934	1	zur Filter-
30392	Federring 9x2,5/4 Din 127	1	belegung.
30656	Schraube M 6x25 Kr. 553 für Reglerbet.	1	
30804	Dichtung für Tankdeckel	1	
51513	Löt-nippel zu 17471 Hebelseite	2	
73898	Halbianke Scheibe 3,3 Din 433 zu 20149	1	
79296	Ueberwurfmutter	2	
79297	Schläpfring	2	
80288	Spilim 2x15 Din 94 zu 20149	2	
122063	Bl. Halbbrundschraube M 5x10 Din 86 zu 19883	4	
122075	Schraube M 8x35 Din 933 zur Filterbelegung	1	
124113	Benzinschlauch	1	
175791	Mutter M 5 Din 934 zu 17476	1	
210618-0	Benzintank	1	
210619-0	Reduzier-Spirale zu Bowdenspirale (ohne Abbildung)	1	
210620-0	Dekompressionshebel kompl.	1	
210621-0	Einstellschraube (ohne Abbildung)	1	

*) Die Bowdenspirale lagert bei uns in lfd. Metern, die angegebenen Längen dienen zur Orientierung

Nachtragteile siehe auch Tafel 14

Nachtragteile f. O.-Spez.-Bindemäher

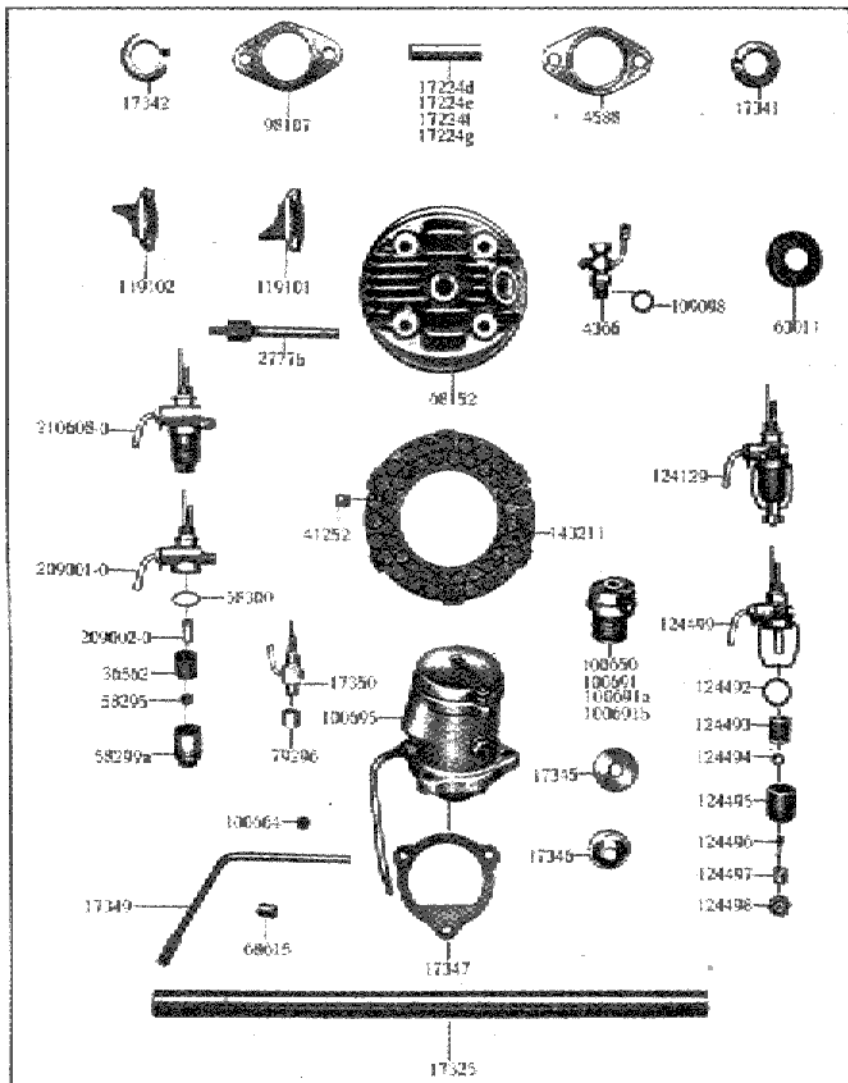

Nachtragteile f. O.-Spez.-Bindemäher

Best-Nr.	Gegenstand	Stückzahl	Bem.
2777b	Bel.-Bolzen für Zylinderkopf	4	
4366	Einspritzbahn mit geradem Kelch ab 400301	1	
4588	Auspuff-Dichtung (Kupler-Asbest) ab 400301	1	
17224d	Kolbenbolzen 15,1 mm Uebermaß	1	
17224e	Kolbenbolzen 15,2 mm Uebermaß	1	
17224f	Kolbenbolzen 15,01 mm Uebermaß	1	
17224g	Kolbenbolzen 15,02 mm Uebermaß	1	
17325	Stahlrohr z. Bel. d. Reg.-Hebels 500 lang	1	
17341	Burgmann-Dichtung Magnets. f. Kurbelwelle ab 401451	1	
17342	Burgmann-Dichtung Antriebs. f. Kurbelwelle ab 401451	1	
17343	Abdeckscheibe zur Reglerwelle	1	
17346	Oelspritzscheibe	1	} ab Motor 401451
17347	Dichtung (Papier)	1	
17349	Reglerhebel für Amal-Vergaser	1	
36562	Siebrulle zu 210608-0	1	
41252	Korkstopfen ab 400301	4	
58295	Kordelmutter	1	} zu 210608-0
58299a	Unterteil	1	
58300	Dichtung zu Unterteil	1	
63011	Gewindekappe ab 400301	1	
68152	Zylinderkopf ab 400301	2	
68615	Suchse für Reglergehäuse ab Motor 401451	1	
79296	Ueberwurfmutter ab 401451	2	
98107	Dichtung für Auspuffkrümmer (Reinz)	1	
100650	Drehzahlregler kompl. 1500 Umdrehungen	1	
100664	Steltring	2	
100691	Drehzahlregler kompl. 2000 Umdrehungen	1	
100691a	Drehzahlregler kompl. 2500 Umdrehungen	1	
100691b	Drehzahlregler kompl. 3000 Umdrehungen	1	
100695	Drehzahlregler kompl. mit Gehäuse	1	
109098	Dichtung zu 4356 14x20	1	
119101	Deckel I Ueberströmkanal bei gedrosseltem Motor	1	
119102	Deckel II Ueberströmkanal bei gedrosseltem Motor	1	
124129	Benzinhahn mit Filter	1	
124492	Dichtung für Seihkörper 26x21	1	
124493	Sieb mit Korb	1	
124494	Feststellmutter zu 124493	1	
124495	Filtertopf	1	} zu 124129
124496	Luchschraube	1	
124497	Druckstück	1	
124498	Rundmutter zum Filtertopf	1	
124499	Benzinhahn-Oberteil	1	
143211	Lose Kupplungslamelle ab 400301	2	
209001-0	Benzinhahn-Oberteil zu 210608-0	1	
209002-0	Filterrohr zu 210608-0	1	
209003-0	Filterrohr zu 124129 (ohne Abbildung)	1	
210608-0	Benzinhahn mit Filter	1	

Nachtragteile siehe auch Tafel 13

Filteranlage für Bindemäher

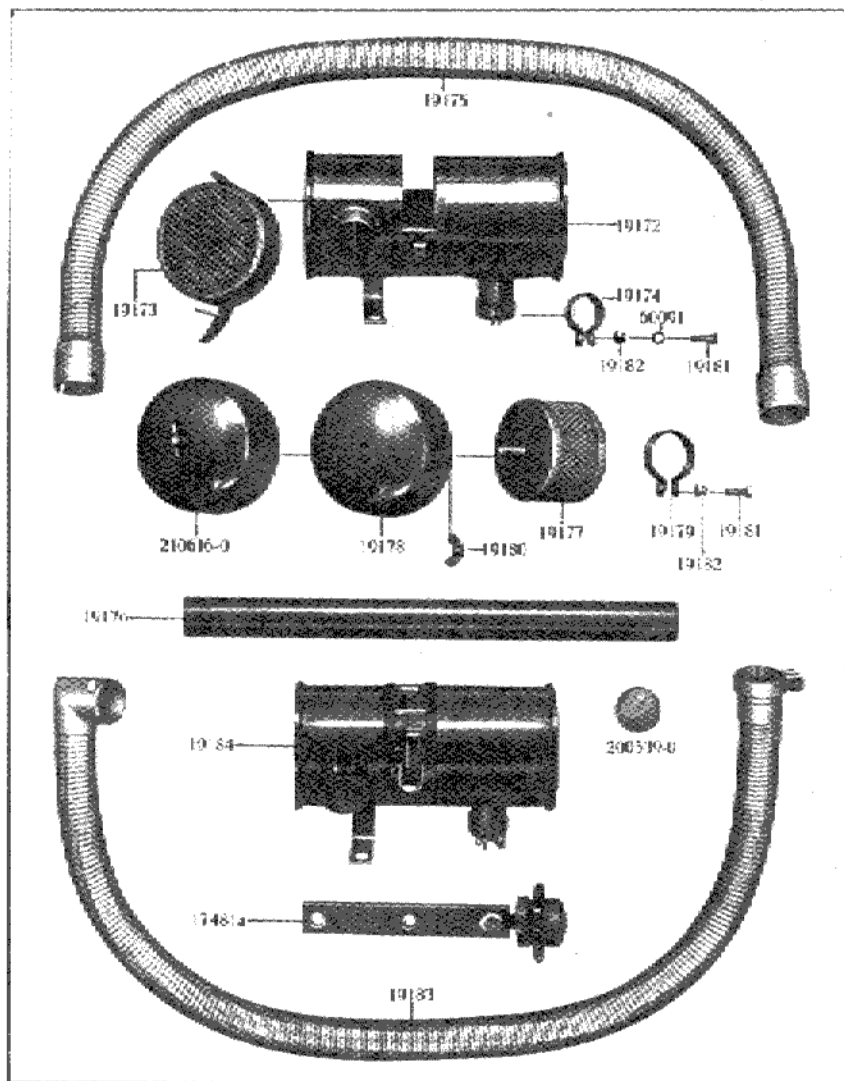

Filteranlage für Bindemäher

Best.-Nr	Gegenstand	Stück- zahl	Bem.
17481a	Leitrollenträger kompl. mit Leitrolle	1	
19171	Knechtfilter-Anlage kompl. (ohne Abbildung)	1	
19172	Trommel nackt ohne Filter für Bajonetverschluss	1	
19173	Luftfilter-Einsatz in Trommel	1	
19174	Klemmschelle klein für Trommel	1	
19175	Panzerschlauch m. Bajonet-Verschluß zu 19172	1	
19176	Rohr zum Filter	1	
19177	Luftfilter	1	
19178	Schutzkappe für Luftfilter	1	
19179	Klemmschelle groß für Luftfilter	1	
19180	Flügelmutter für Luftfilter	1	
19181	Vierkantschraube 6x20 z. Klemmschelle groß u. klein	2	
19182	Bandmutter zu 19181	2	
19183	Panzerschlauch mit Kniestück zu 19184	1	
19184	Trommel ohne Filter für Schellen-Verschluß	1	
60091	Federnde Zahnscheibe F. Z. J. 6 zu 19180	1	
200539-0	Drosselscheibe für Luftfilter	1	
210616-0	Luftfilter kompl. mit Kappe	1	

Inhalts-Verzeichnis

Gruppe:	Tafel	Seite
Auspuff	10	22/23
Filter-Anlage	15	32/33
Gehäuse	1	4/5
Kupplungsbelätigung	11	24/25
Kupplung	5/6	12/15
Kurbelwelle	1	4/5
Kolben	2	5/7
Magnetanker	4	10/11
Nachtragteile für Bindemäher	13/14	28/31
Regler	7	16/17
Schwungscheibe	3	8/9
Stoßdämpfer	5/6	12/15
Untersetzungsgetriebe	5/6	12/15
Ventilator	10	22/23
Vergaser (Framo)	8	18/19
Vergaser (Amal)	12	26/27
Vergaser-Regulierung	9	20/21
Zubehör	9	20/21
Zubehör	11	24/25
Zylinder	2	6/7
Zylinder	10	22/23

B E M E R K U N G E N